

# CONCORD **SPIN**

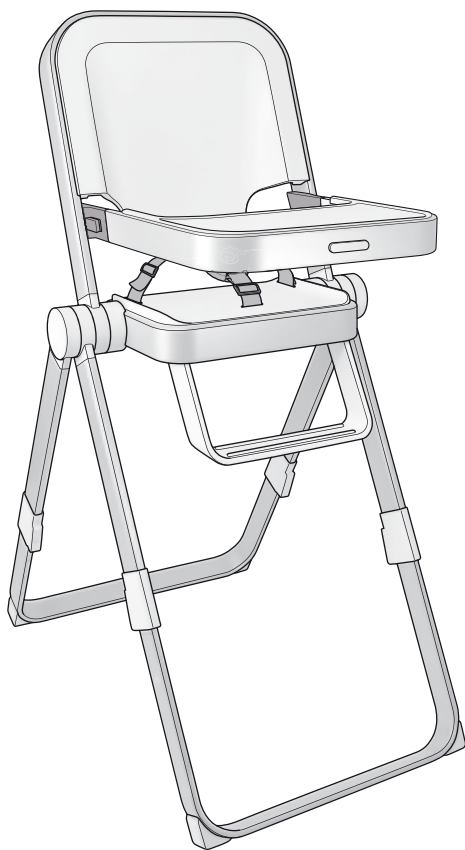

DEUTSCH	03
ENGLISH	17
FRANÇAIS	31
ESPAÑOL	45
ITALIANO	59
PORTUGUÊS	73
NEDERLANDS	87
NORSK	101
DANSK	115
SUOMI	129



**Norm** DIN EN 14988:2006  
**standard** DIN EN 14988:2006  
**norme** DIN EN 14988:2006  
**norma** DIN EN 14988:2006  
**szabvány** DIN EN 14988:2006

## \_ ESPAÑOL

VISTA GENERAL	46
INDICACIONES DE AVISO	47
DESPLEGAR LA TRONA CONCORD SPIN	48
PLEGAR LA TRONA CONCORD SPIN	49
AJUSTE DE LA ALTURA DEL ASIENTO DE LA TRONA CONCORD SPIN	50
USO DEL REPOSAPIÉS	51
USO DE LA BANDEJA	52
LIMPIEZA Y MANTENIMIENTO	53
USO DEL SISTEMA DE CINTURÓN	54
USO DE LA FUNDA	56
GARANTÍA	57
ACCESORIOS ORIGINALES DE CONCORD	58

## \_ ¡MUCHAS GRACIAS!

Nos alegramos de que se haya decidido por un producto de calidad Concord. La versatilidad y la seguridad de este producto le convencerán. Esperamos que se divierta usando su nueva trona CONCORD SPIN.

La CONCORD SPIN es adecuada para niños de aprox. 6 - 36 meses.

**\_ ¡IMPORTANTE!**  
CONSERVE ESTAS  
INSTRUCCIONES PARA  
POSTERIORES CONSULTAS.

## \_ VISTA GENERAL

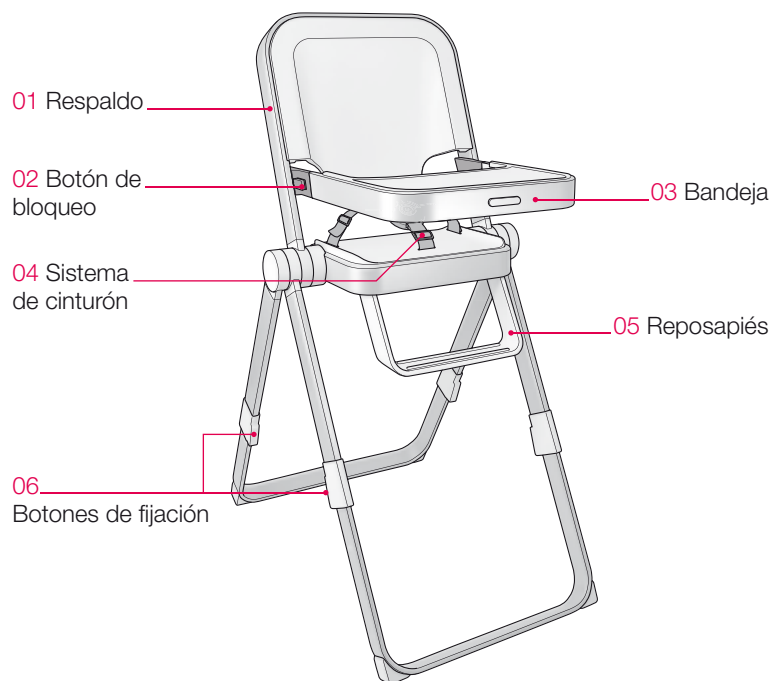

## \_ INDICACIONES DE AVISO

### ¡ATENCIÓN!

- Lea atentamente estas instrucciones de uso antes de utilizar la trona CONCORD SPIN y guárdelas para consultas posteriores. Si no tiene en cuenta las indicaciones incluidas en estas páginas, la seguridad del niño podría verse afectada.

### ¡CUIDADO!

- La CONCORD SPIN es adecuada para niños que puedan mantenerse sentados derechos.
- Nunca deje al niño sin vigilancia.
- No deje a otros niños jugar cerca de la trona CONCORD SPIN sin vigilancia.
- Coloque la trona CONCORD SPIN sólo sobre una superficie estable, horizontal y seca.
- No levante nunca la trona CONCORD SPIN sujetándola por la bandeja.
- No utilice la trona CONCORD SPIN cuando alguno de sus componentes esté roto, rasgado o falte.
- Cuando el niño esté sentado en la trona CONCORD SPIN utilice siempre el sistema de cinturón y la bandeja.
- Asegúrese de que todos los arneses están asegurados y ajustados correctamente.
- Utilice la trona CONCORD SPIN sólo si todos componentes están correctamente montados y asegurados.
- Utilice solamente complementos Concord originales.
- Tenga siempre en cuenta los riesgos de un fuego abierto y otras fuentes de calor, como los calefactores, las llamas de gas, etc., cuando estén cerca de la trona CONCORD SPIN.
- Elimine inmediatamente los envoltorios de plástico. Pueden resultar muy peligrosos para los niños.

## \_ DESPLEGAR LA TRONA CONCORD SPIN

Para fijar la CONCORD SPIN, doble el reposapiés (ver USO DEL REPOSAPIÉS). Desbloquee la seguridad del transporte apretando el botón de seguridad y tire a la vez de la palanca de la parte inferior del asiento.

Mantenga la palanca sacada y tire del respaldo (01) hacia arriba hasta que la CONCORD SPIN esté totalmente desplegada y enganchada tras hacer „clic“.

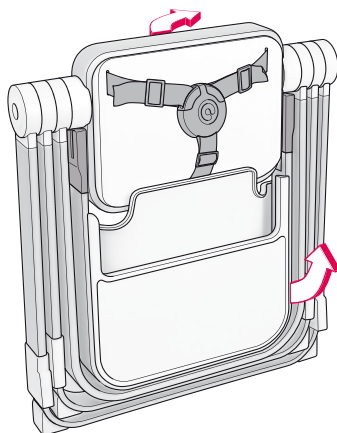

Compruebe que los pernos de retención a la izquierda y la derecha de la articulación central están enclavados y cierran de forma enrasada.

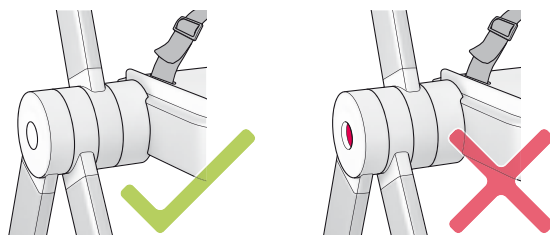

### ¡CUIDADO!

- Si la bandeja no está instalada use siempre el sistema de cinturón (04) de la trona CONCORD SPIN.

## \_ PLEGAR LA TRONA CONCORD SPIN

Antes de plegar la CONCORD SPIN, retire la funda (ver USO DE LA FUNDA), desmonte la bandeja (03), guárdela en el respaldo (01) (ver USO DE LA BANDEJA) y doble el reposapiés (05) (ver USO DEL REPOSAPIÉS).

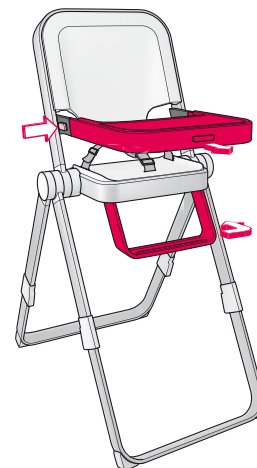

Sulte el aseguramiento para el transporte presionando el botón de seguridad al tiempo que tira de la palanca situada en la parte inferior del asiento. Gire el respaldo (01) hacia delante hasta que la trona CONCORD SPIN esté completamente plegada y escuche que ha encajado. A continuación, cierre el reposapiés (05) (ver USO DEL REPOSAPIÉS).

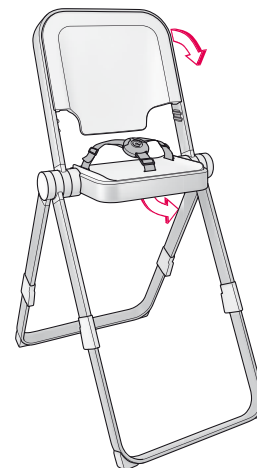

## \_ AJUSTE DE LA ALTURA DEL ASIENTO DE LA TRONA CONCORD SPIN

La altura de la trona CONCORD SPIN puede ajustarse en cuatro niveles.

Para aumentar la altura de la trona CONCORD SPIN coloque el pie en la unión transversal de las patas, presione los botones de fijación (06) a ambos lados de las correspondientes patas y deslice la parte superior de las mismas hacia arriba. Compruebe que el número de orificios visibles en la pata delantera y trasera coinciden para que el asiento esté horizontal.

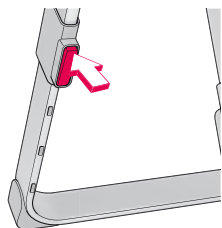
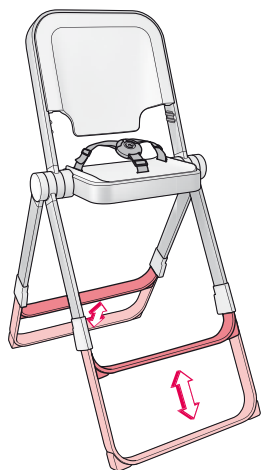

Para reducir la altura de la trona CONCORD SPIN presione los botones de fijación (06) a ambos lados de las correspondientes patas y deslice la parte superior de las patas hacia abajo. Compruebe que el número de orificios visibles en la pata delantera y trasera coinciden para que el asiento esté horizontal.

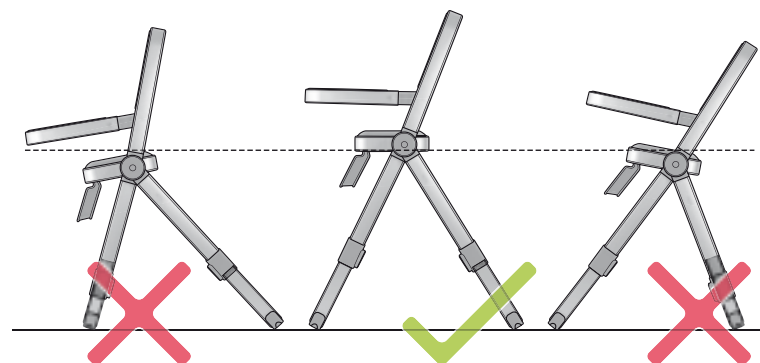

## \_ USO DEL REPOSAPIÉS

El reposapiés de la trona CONCORD SPIN se encuentra debajo del asiento.

Tire del reposapiés (05) hacia la derecha hasta el tope y dóblelo hacia abajo hasta que se mueva hacia la izquierda y quede encajado.

Para plegar el reposapiés muévalo hacia la derecha hasta el tope. Doble después el reposapiés hacia arriba hasta que se mueva hacia la izquierda y se quede encajado.

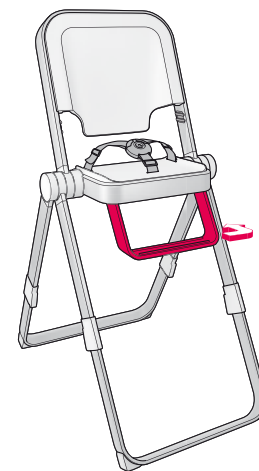

## \_ USO DE LA BANDEJA

La bandeja (03) está guardada en el respaldo de la trona CONCORD SPIN. Tire de la bandeja hacia atrás por los extremos de los tubos y saque después toda la bandeja hacia abajo. Desplace la bandeja hacia delante por los puntos de fijación hasta que estén enganchados tras hacer „clic“.

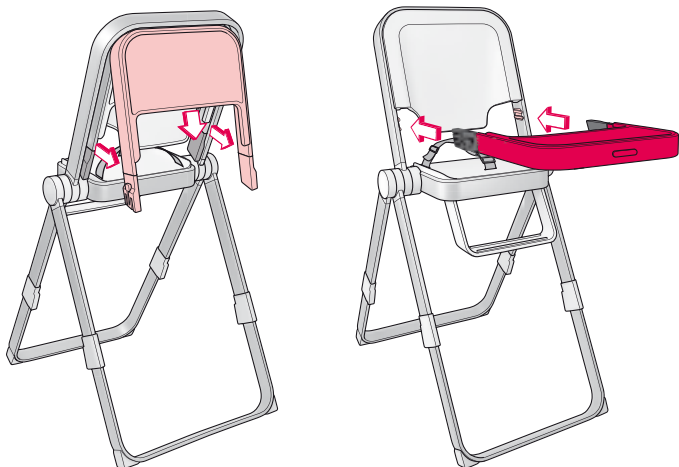

Para desmontar la bandeja presione los botones de bloqueo (02) a la izquierda y la derecha de la bandeja y sáquela tirando hacia delante.

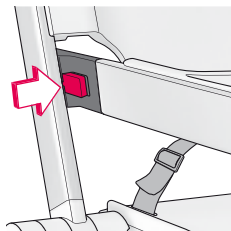

Deslice la bandeja por la cara interior del respaldo en la apertura de bloqueo y empuje los extremos de los tubos hacia delante contra el respaldo hasta que escuche y note que la bandeja se enclava.

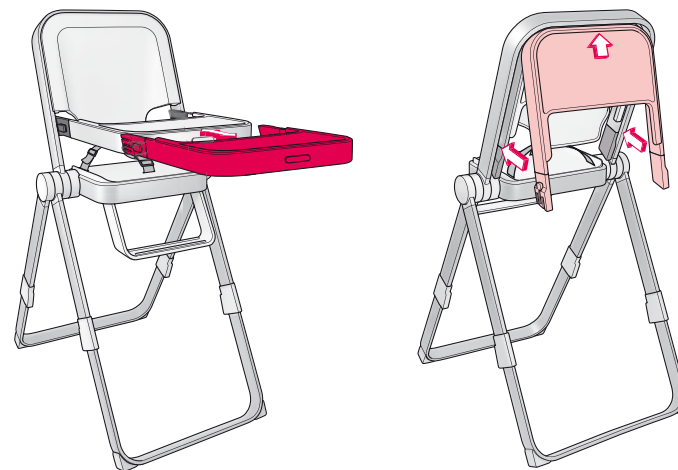

## ¡CUIDADO!

- No levante nunca la trona CONCORD SPIN sujetándola por la bandeja.

## \_ LIMPIEZA Y MANTENIMIENTO

Para limpiar la estructura de la trona CONCORD SPIN utilice únicamente un paño humedecido.

- En combinación con la humedad, especialmente al lavar puede desteñir un poco.
- ¡No usar disolventes!



## \_ USO DEL SISTEMA DE CINTURÓN

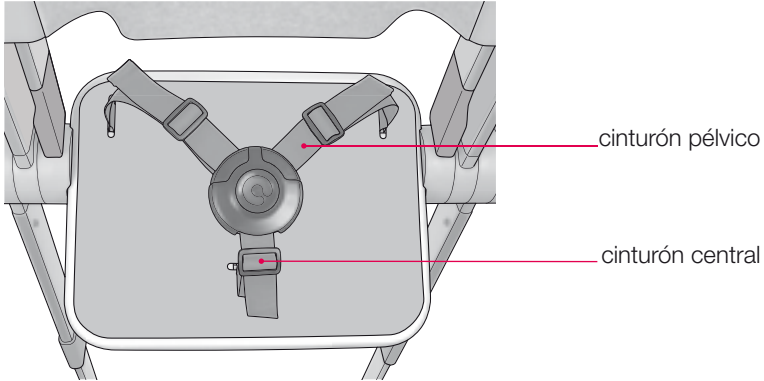

Deslice el cinturón central con el cierre entre las piernas del niño. Introduzca después desde arriba los adaptadores de los cierres del cinturón pélvico en los correspondientes alojamientos del cierre del cinturón. Tiene que escuchar como encajan.

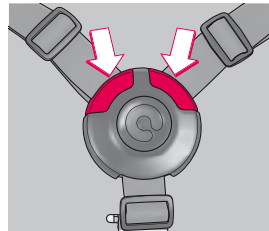

Para abrir el sistema de cinturón apriete el botón situado en el centro del cierre del cinturón hasta que los adaptadores del cierre salten.

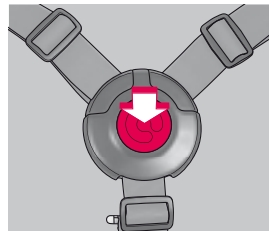

Asegúrese de que el niño tiene siempre el cinturón puesto cuando está sentado en la trona CONCORD SPIN.

Regule los cinturones de modo que estén correctamente ajustados al niño y tensos. Para ajustar la longitud de los cinturones, deslice las hebillas hacia arriba o hacia abajo. Asegúrese de que los cinturones no están retorcidos.

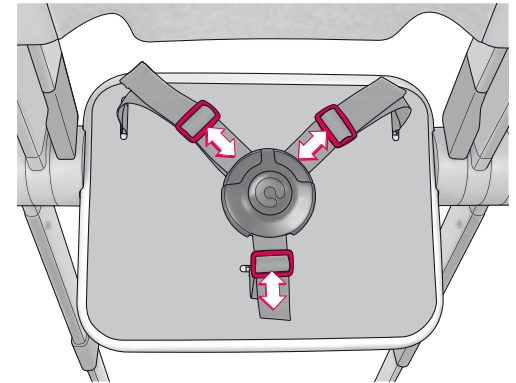

En la cara posterior del cierre del cinturón se encuentra el sistema de seguridad para los niños. Este puede activarse o desactivarse con sólo girarlo.

El sistema de seguridad para niños activado bloquea el mecanismo de apertura del cierre del cinturón.

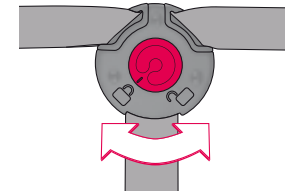

### ¡CUIDADO!

- Utilice el cinturón pélvico siempre con el cinturón central.

## \_ USO DE LA FUNDA

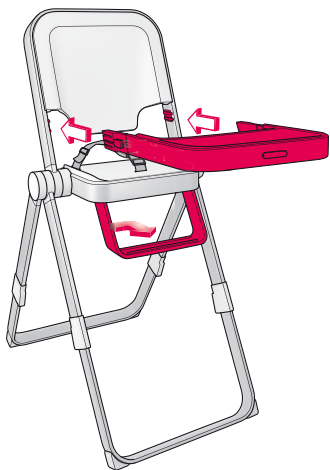

Antes de utilizar la funda, monte la bandeja (03) (ver USO DE LA BANDEJA) y abra el reposapiés (05) (ver USO DEL REPOSAPIÉS).

A continuación, abra la cerradura del cinturón (04). Coloque la funda sobre la CONCORD SPIN y conduzca el cinturón por las aperturas de la funda previstas a tal efecto.

Cierre los velcros de los reposabrazos y los velcros y botones del respaldo.

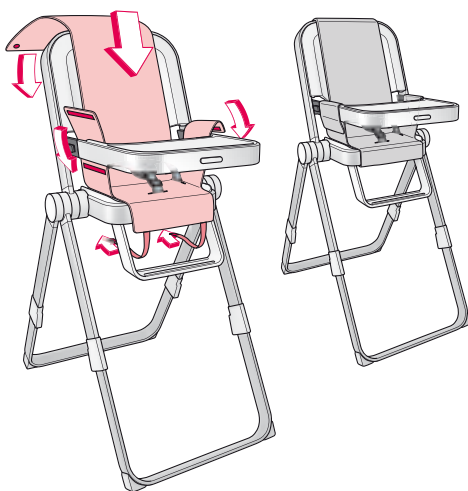
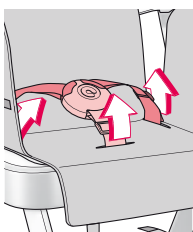
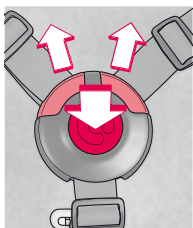

## \_ GARANTÍA

La garantía se inicia en el momento de la adquisición del artículo. La duración de la garantía coincide con el periodo de garantía legal del país del usuario. El contenido de la garantía comprende la reparación, sustitución o rebaja del precio, a elección del fabricante.

La garantía sólo se refiere al primer usuario. En caso de posibles fallos, los derechos de la garantía sólo se contemplan cuando el defecto se comunica de inmediato al comercio especializado cuando se detecta por primera vez. Si el comercio especializado no puede solucionar el problema, el artículo será enviado al fabricante con una descripción exacta de la reclamación, así como el justificante oficial de compra con la fecha de la adquisición. El fabricante no asume ninguna responsabilidad por daños en artículos que no hayan sido suministrados por él.

El fabricante no se hace responsable cuando:

- el artículo ha sido modificado.
- el artículo no es llevado al distribuidor junto con el justificante de compra en un plazo de 14 días después de la aparición del fallo.
- el defecto ha aparecido a consecuencia de un manejo o mantenimiento inadecuados, o por otras causas imputables al usuario, especialmente cuando no se hayan tenido en cuenta las instrucciones de uso.
- hayan sido llevadas a cabo reparaciones por terceros.
- el defecto haya surgido a causa de un accidente.
- El número de serie está dañado o borrado.

No están cubiertas por la garantía las modificaciones y deterioros del artículo que se hayan ocasionado por el uso conforme a lo convenido (desgaste). La garantía no se prolonga por servicios del fabricante cubiertos por la misma.

## **\_ ACCESORIOS ORIGINALES DE CONCORD**

Para obtener información sobre los accesorios originales de Concord diríjase por favor a su comerciante especializado o directamente a Concord.

Concord GmbH  
Industriestraße 25  
95346 Stadtsteinach  
Germany

Phone +49 (0)9225.9550-0  
Fax +49 (0)9225.9550-55  
info@concord.de

[www.concord.de](http://www.concord.de)

\_ **DEUTSCH**  
\_ **ENGLISH**  
\_ **FRANÇAIS**  
\_ **ESPAÑOL**  
\_ **ITALIANO**  
\_ **PORTUGUÊS**  
\_ **NEDERLANDS**  
\_ **NORSK**  
\_ **DANSK**  
\_ **SUOMI**

Einbau- und Bedienungsanleitung  
Instructions for attachment and use  
Directives d'installation et mode d'emploi  
Instrucciones de montaje y de uso  
Istruzioni per l'uso e il montaggio  
Manual de montagem e de utilização  
Inbouw- en bedieningshandleiding  
Bruksanvisning og monteringsveiledning  
Monterings- og betjeningsvejledning  
Kiinnitys- ja käyttöohjeet

Concord GmbH  
Industriestraße 25  
95346 Stadtsteinach  
Germany

Phone +49 (0)9225.9550-0  
Fa0 +49 (0)9225.9550-55  
info@concord.de

[www.concord.de](http://www.concord.de)



SP 03/1010