

# CONCORD TRANSFORMER XT-PRO

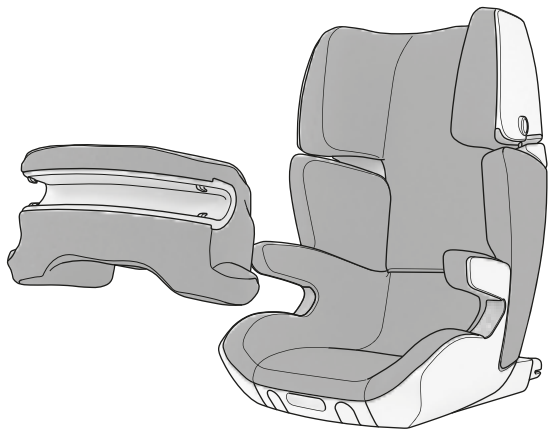

|           |         |
|-----------|---------|
| ΕΛΛΗΝΙΚΑ  | 03      |
| MAGYAR    | 29      |
| ČESKY     | 55      |
| SLOVENSKO | 81      |
| SLOVENSKY | 107     |
| POLSKI    | 133     |
| TÜRKÇE    | 159     |
| 185       | עברית   |
| 211       | العربية |
| РУССКИЙ   | 237     |

**Norm** ECE R44 04  
**standard** ECE R44 04  
**norme** ECE R44 04  
**norma** ECE R44 04  
**szabvány** ECE R44 04



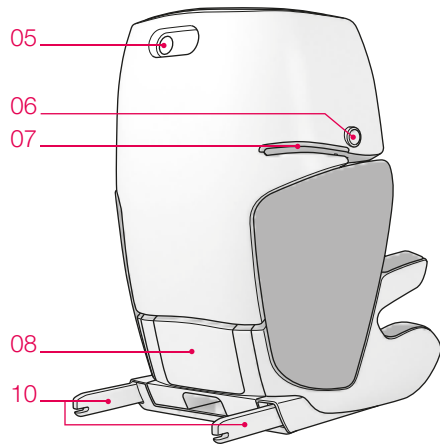
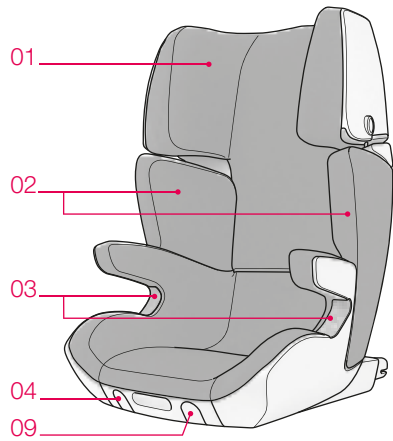

**child's weight** 9 kg - 18 kg  
**approx. age** 9 months - 4 years  
**ECE group** I



**child's weight** 15 kg - 36 kg  
**approx. age** 3 - 12 years  
**ECE groups** II / III



## \_ ΕΛΛΗΝΙΚΑ

|  |    |
|--|----|
| ΠΕΡΙΓΡΑΦΗ  | 4  |
| ΕΥΧΑΡΙΣΤΙΕΣ  | 6  |
| ΣΗΜΕΙΩΣΕΙΣ   | 6  |
| ΧΡΗΣΙΜΟΠΟΙΩΝΤΑΣ ΤΟ TRANSFORMER XT-PRO CONCORD                | 10 |
| ΕΓΚΑΘΙΣΤΩΝΤΑΣ ΤΟ TRANSFORMER CONCORD                         | 11 |
| ΕΓΚΑΘΙΣΤΩΝΤΑΣ ΤΟ TRANSFORMER CONCORD ΜΕ TWINFIX              | 12 |
| ΑΦΑΙΡΩΝΤΑΣ ΤΟ TRANSFORMER CONCORD ΜΕ TWINFIX                 | 14 |
| ΟΧΗΜΑΤΑ ΚΑΤ'ΑΛΛΗΛΑ ΓΙΑ TWINFIX                               | 15 |
| ΧΡΗΣΗ CONCORD PROTECTOR (9KG ΈΩΣ 18KG)                       | 16 |
| ΥΠΟΔΕΙΞΕΙΣ ΦΡΟΝΤΙΔΑΣ CONCORD PROTECTOR                       | 19 |
| ΑΣΦΑΛΙΖΟΝΤΑΣ ΤΟ ΠΑΙΔΙ ΜΕ ΤΙΣ ΖΩΝΕΣ 3 ΣΗΜΕΙΩΝ (15KG ΈΩΣ 36KG) | 20 |
| ΡΥΘΜΙΖΟΝΤΑΣ ΤΗΝ ΚΛΙΣΗ  | 23 |
| ΟΔΗΓΙΕΣ ΣΥΝΤΗΡΗΣΗΣ/ΦΡΟΝΤΙΔΑΣ                                 | 24 |
| ΓΕΝΙΚΕΣ ΠΛΗΡΟΦΟΡΙΕΣ  | 26 |
| ΓΝΗΣΙΑ ΑΝΤΑΛΛΑΚΤΙΚΑ ΚΑΙ ΑΞΕΣΟΥΑΡ ΤΟΥ CONCORD                 | 27 |
| ΕΓΓΥΗΣΗ  | 27 |

## \_ ΠΕΡΙΓΡΑΦΗ

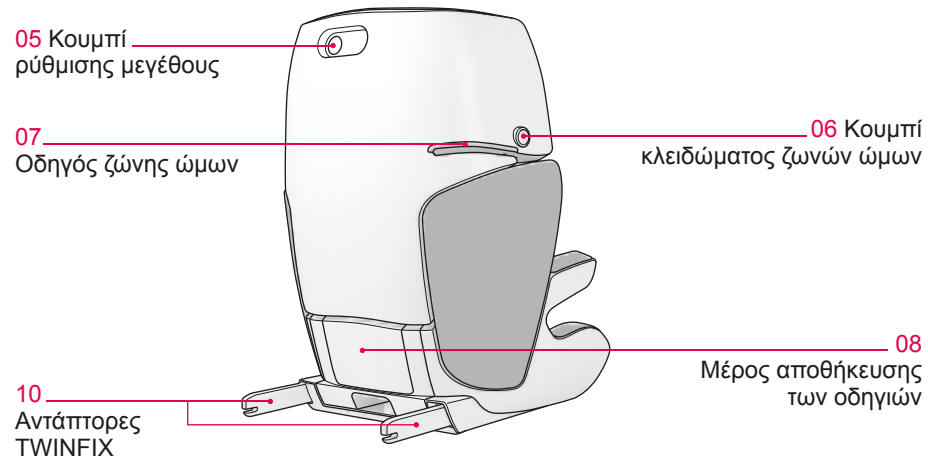
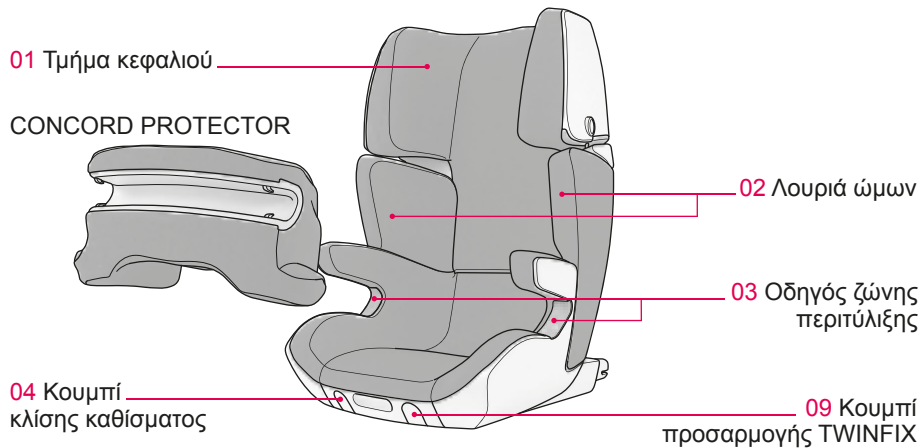

## **\_ ΕΥΧΑΡΙΣΤΙΕΣ**

Είμαστε ενθουσιασμένοι που έχετε επιλέξει ένα προϊόν CONCORD ποιότητας. Να είστε σίγουροι ότι θα πεισθείτε από την ασφάλεια του προϊόντος. Ελπίζουμε να απολαύσετε την χρήση του.

## **\_ ΣΗΜΕΙΩΣΕΙΣ**

### **ΠΡΟΣΟΧΗ!**

- παρακαλώ διαβάστε προσεκτικά τις οδηγίες πριν την χρήση του καθίσματος και κρατήστε το και για μελλοντική χρήση. Μην ακολουθήσετε τις οδηγίες εν τω παρόντι γιατί μπορεί να θέσουν το παιδί σας σε κίνδυνο. Παρακαλώ, επίσης διαβάστε τις οδηγίες το οχήματός σας για τη μεταφορά του παιδιού σας.

### **ΠΡΟΕΙΔΟΠΟΙΗΣΗ!**

- Μην αφήνετε τα παιδιά σας χωρίς παρακολούθηση.
- Τα παιδιά συνήθως έχουν αντικείμενα στα μπουφάν τους ή φοράνε σκληρά αντικείμενα που κολλάνε το κάθισμα. Ελέγξτε ότι τα αντικείμενα αυτά δεν υπάρχουν ανάμεσα στα παιδιά και τη ζώνη ασφαλείας γιατί θα μπορούσαν να προκαλέσουν ανεπιθύμητους τραυματισμούς σε περίπτωση ατυχήματος. Αυτοί οι κίνδυνοι αφορούν και τους ενήλικες.
- Φυσιολογικά, τα παιδιά συνήθως είναι πολύ ζωηρά. Γι' αυτό θα πρέπει να τους εξηγήσετε την σημασία του να είναι πάντα πολύ ασφαλώς δεμένα. Τα παιδιά θα πρέπει να καταλάβουν ότι ποτέ δεν πρέπει να αλλάζουν τον τρόπο που είναι τοποθετημένες οι ζώνες και ποτέ να μην ανοίγουν την πόρπη.
- Μόνο όταν ο εξοπλισμός ασφαλείας είναι σωστά τοποθετημένος μπορεί να προσφέρει την μέγιστη ασφάλεια στο παιδί σας.
- Όλα τα λουριά στο σύστημα προφύλαξης των παιδιών και όλες οι ζώνες θα πρέπει να είναι καλά τεντωμένες και χωρίς συστροφές καθώς και να προστατεύονται από φθορές.
- Προστατέψτε τα μέρη αυτά του συστήματος ασφαλείας τα οποία δεν καλύπτονται από ύφασμα από τον ήλιο ώστε να αποφύγετε κάψιμο του παιδιού σας.
- Το σύστημα ασφαλείας του παιδιού δεν πρέπει να φθείρετε ή να παγιδευεται από εσωτερικά μετακινούμενα μέρη του οχήματος ή από τις πόρτες.

- Ποτέ μην προσπαθήσετε να τροποποιήσετε το σύστημα ασφαλείας γιατί κάτι τέτοιο θα έθετε σε κίνδυνο το παιδί σας.
- Μετά από ατύχημα όλο το σύστημα θα πρέπει να αντικαθίσταται ή να επιστρέφεται στον κατασκευαστή για έλεγχο με αναφορά το ατύχημα.
- Επίσης θα πρέπει να ενημερώνετε τον συνοδηγό πώς να βγάξει το μωρό σε περίπτωση κινδύνου ή ατυχήματος.
- Οι ζώνες θα πρέπει να τοποθετούνται μόνο με τον τρόπο που αναφέρεται στις οδηγίες χρήσης.
- Οι ζώνες περιτύλιξης θα πρέπει να τοποθετούνται όσο πιο χαμηλά γίνεται ώστε να καλύπτουν και τα ισχία του μωρού όσο αυτό είναι εφικτό.
- Το κάθισμα του αυτοκινήτου δεν θα πρέπει να χρησιμοποιείται σε συνδυασμό με τους αερόσακους (κίνδυνος θανάτου).
- Μην αφήνετε το παιδί χωρίς επίβλεψη στο κάθισμα είτε αυτό είναι δεμένο είτε όχι.
- Ασφαλίστε αποσκευές και άλλα αντικείμενα για να μειώσετε τον κίνδυνο τραυματισμού ή ατυχήματος.
- Οι οδηγίες χρήσης θα πρέπει πάντα να συνοδεύουν το κάθισμα.
- Η χρήση αξεσουάρ και ανταλλακτικών δεν είναι επιτρεπτή και μπορεί να οδηγήσει στην παράβαση της εγγύησης και όλων των νόμιμων προϋποθέσεων. Μόνο τα ειδικά ανταλλακτικά CONCORD εξαιρούνται.
- Το κάθισμα θα πρέπει να χρησιμοποιείται πάντα με τα αυθεντικά καλύμματα.
- Κατάλληλο για αυτοκίνητα με ζώνες τριών σημείων σε συμφωνία με τον κανονισμό ECE 16 ή συγκρίσιμα δεδομένα.

Καθώς η διάρκεια χρήσης του συστήματος αυτού είναι μακροπρόθεσμη, είναι φυσικό τα καλύμματα του καθίσματος και άλλα μέρη να υποστούν διαφορετικού μεγέθους φθορές ανάλογα την διάρκεια και τη συχνότητα χρήσης και να χρειαστεί η αντικατάστασή τους. Γι' αυτό το λόγο δεν είναι δυνατό να δοθεί εγγύηση ανθεκτικότητας που να εκτείνεται σε διάστημα μεγαλύτερο των 6 μηνών. Όπως ισχύει η χρήση ζώνης για την ασφάλεια των ενηλίκων, ομοίως το κάθισμα δεν μπορεί αντικαταστήσει την ανάγκη της υπεύθυνης οδήγησης και της συνετής οδικής συμπεριφοράς.

Κατάλληλο για οχήματα με σύστημα ζώνης 3 σημείων, που έχει ελεγχθεί σύμφωνα με τον κανονισμό ECE 16 ή άλλα παρόμοια δεδομένα.

Εάν το κάθισμα έχει μπροστά αερόσακο, προτείνουμε το κάθισμα να τοποθετηθεί όσο πιο μακριά γίνεται. Επιπλέον, για οχήματα με αερόσακους οι οδηγίες χρήσης θα πρέπει να εκτελούνται. Η ζώνη του ώμου θα πρέπει να περνάει μπροστά από το υποστήριγμα του οχήματος στην αυλάκωση του λουριού ώμου. Ρυθμίστε την θέση του οχήματος εάν είναι απαραίτητο.

## \_ ΧΡΗΣΙΜΟΠΟΙΩΝΤΑΣ ΤΟ TRANSFORMER XT-PRO CONCORD

Έχετε αποφασίσει να αγοράσετε το κάθισμα TRANSFORMER XT-PRO CONCORD για την ασφάλεια του παιδιού σας. Αυτό το προϊόν έχει κατασκευαστεί κάτω από αυστηρούς ελέγχους. Τα εξαιρετικά χαρακτηριστικά ασφαλείας λειτουργούν καλύτερα όταν το κάθισμα χρησιμοποιείται σύμφωνα με τις νόμιμες προϋποθέσεις. Το κάλυμμα είναι ένα σημαντικό συστατικό και βοηθά στην αποτελεσματικότητα του καθίσματος γι' αυτό το λόγο το κάθισμα πρέπει να χρησιμοποιείται με το αυθεντικό κάλυμμα. Γι' αυτό, θα πρέπει να βεβαιωθείτε ότι ακολουθείτε προσεκτικά τις οδηγίες για την εγκατάσταση και χρήση.

Το κάθισμα μπορεί να χρησιμοποιηθεί σε κάθε κάθισμα οχήματος που διαθέτει ζώνες τριών σημείων. Οι στατιστικές προτείνουν ότι το ασφαλέστερο μέρος είναι αυτό πίσω από το κάθισμα του συνοδηγού.

## \_ ΕΓΚΑΘΙΣΤΩΝΤΑΣ ΤΟ ΚΑΘΙΣΜΑ TRANSFORMER CONCORD

Τοποθετείστε το κάθισμα TRANSFORMER CONCORD στο κάθισμα του αυτοκινήτου, έτσι ώστε αυτό να κοιτάει προς τα μπροστά. Το κάθισμα θα πρέπει να είναι στο ίδιο επίπεδο με το κάθισμα του αυτοκινήτου. Σε αυτοκίνητα με μόνιμα προσκέφαλα αυτά μπορούν να ρυθμιστούν ή να αφαιρεθούν για να κάνουν πιο εύκολη την εγκατάσταση του παιδικού καθίσματος.

Παρακαλώ σημειώστε ότι τα προσκέφαλα αυτοκινήτου θα πρέπει να αντικατασταθούν και να επανατοποθετηθούν σωστά όταν ένας ενήλικας είναι στο αυτοκίνητο.



Το CONCORD TRANSFORMER πρέπει, και χωρίς παιδί, να ασφαρίζεται πάντα με την ζώνη ασφαλείας του αυτοκινήτου. Διαφορετικά οι επιβάτες κινδυνεύουν από κάποιο τραυματισμό, κατά τη διάρκεια ταξιδιού ή ενός ατυχήματος.



## ΕΓΚΑΘΙΣΤΩΝΤΑΣ ΤΟ ΚΑΘΙΣΜΑ TRANSFORMER CONCORD ΜΕ TWINFIX

Τραβήξτε το κουμπί του TWINFIX προς τα μπροστά μέχρι οι αντάπτορες στο πίσω μέρος του καθίσματος να είναι πλήρως εκτεταμένοι.

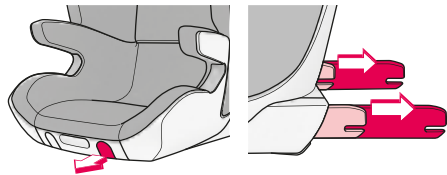

Τοποθετείστε το κάθισμα να κοιτάει μπροστά και να ταιριάζει με τα σημεία της βάσης ISOFIX.

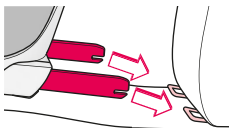

Πιέστε το κάθισμα πίσω και μέσα στη βάση ISOFIX μέχρι να κλειδώσουν οι μηχανισμοί και στους δύο αντάπτορες ακουστικά, στη θέση τους και οι δείκτες ασφάλειας στους δύο ρυθμιστές να γίνουν πράσινοι.

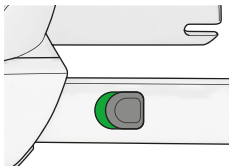

Με το κουμπί του TWINFIX ακόμα πιεσμένο οδηγείστε το κάθισμα ακόμα προς τα πίσω μέχρι να φτάσει όσο το δυνατόν πιο κοντά γίνεται στην πλάτη του καθίσματος του αυτοκινήτου. Αφήστε το κουμπί του TWINFIX όταν το κάθισμα είναι στην απαιτούμενη θέση.

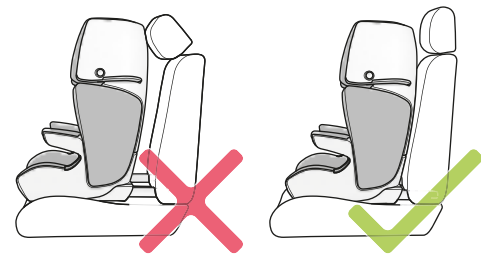

Σε αυτοκίνητα με σταθερά προσκέφαλα, αυτά μπορούν να ρυθμιστούν ή να αφαιρεθούν για να κάνετε ευκολότερη την εγκατάσταση του παιδικού καθίσματος. Παρακαλώ σημειώστε ότι τα προσκέφαλα αυτοκινήτου θα πρέπει να αντικατασταθούν και να επανατοποθετηθούν σωστά όταν ένας ενήλικας είναι στο αυτοκίνητο.

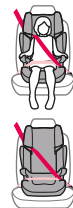

### ΠΡΟΣΟΧΗ:

- Το TWINFIX είναι ένα επιπρόσθετο σύστημα στερέωσης για την σταθεροποίηση του CONCORD TRANSFORMER και δεν υποκαθιστά την ασφάλεια με την ζώνη ασφαλείας του αυτοκινήτου.
- Τα παιδιά και το κάθισμα χωρίς παιδί πρέπει να ασφαρίζονται πάντα με την ζώνη ασφαλείας 3 σημείων του ίδιου του αυτοκινήτου.



## \_ ΑΦΑΙΡΩΝΤΑΣ ΤΟ ΚΑΘΙΣΜΑ TRANSFORMER CONCORD ΜΕ TWINFIX

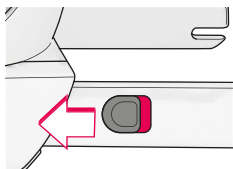

Για να αφαιρέσετε το κάθισμα TRANSFORMER CONCORD ακολουθείτε την αντίστροφη διαδικασία (τραβήξτε το κουμπί TWINFIX και μετακινήστε το κάθισμα πλήρως μπροστά, σύρατε τα κουμπιά κλειδώματος προς τις εξωτερικές πλευρές των ρυθμιστών του TWINFIX μέχρι η ένδειξη να γίνει κόκκινη. Τραβήξτε προς τα εμπρός και μακριά από τα σημεία ISOFIX.

Ακουμπήστε το κάθισμα με την πλάτη σε μια επίπεδη επιφάνεια. Τραβήξτε το κουμπί TWINFIX και μετά πιέστε προς τα κάτω το τμήμα του καθίσματος μέχρι οι αντάπτορες του TWINFIX να είναι πλήρως αποσπασμένοι. Για να αποφύγετε βλάβη του εξωτερικού του καθίσματος βεβαιωθείτε ότι η επιφάνεια που το ακουμπήσατε είναι καθαρή, λεία και απαλή.

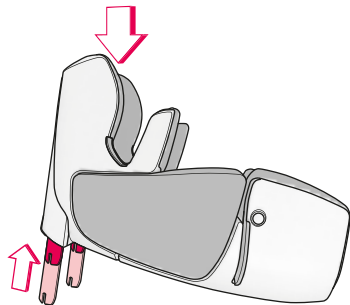

## \_ ΟΧΗΜΑΤΑ ΚΑΤΑΛΛΗΛΑ ΓΙΑ ΤΟ TWINFIX

Το CONCORD με το σύστημα TWINFIX έχει εγκριθεί για ημι-παγκόσμια χρήση και είναι κατάλληλο για εγκατάσταση καθισμάτων σε συγκεκριμένα οχήματα. Παρακαλώ ανατρέξτε στο συμπληρωματικό φυλλάδιο: λίστα συμβατότητας αυτοκινήτων για οχήματα συμβατά με το σύστημα CONCORD TWINFIX για την περίοδο που το κάθισμα του παιδιού σας κατασκευάστηκε. Για συνεχή ενημέρωση, παρακαλώ επισκεφτείτε [www.concord.de](http://www.concord.de)

## \_ ΧΡΗΣΗ CONCORD PROTECTOR (9KG ΕΩΣ 18KG)

P1 Άγκιστρο ασφάλισης

P2 Οδηγός ζώνης

P3 Σταθεροποιητές

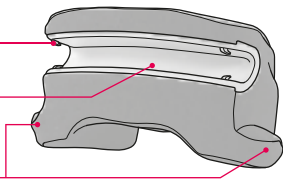

### ΠΡΟΕΙΔΟΠΟΙΗΣΗ!

- Το CONCORD PROTECTOR επιτρέπεται να χρησιμοποιείται μόνο σε συνδυασμό με το CONCORD TRANSFORMER XT-PRO.
- Από μια ηλικία περ. 4 ετών ή από ένα σωματικό βάρος περ. 15 κιλών, μπορεί να χρησιμοποιείται το CONCORD TRANSFORMER χωρίς CONCORD PROTECTOR.

Εγκαταστήστε το CONCORD TRANSFORMER όπως περιγράφεται στις οδηγίες, επάνω στο κάθισμα οχήματος.

Τοποθετήστε το παιδί σας καλά στην επιφάνεια καθίσματος του CONCORD TRANSFORMER.

Τοποθετήστε το CONCORD PROTECTOR επάνω στο CONCORD TRANSFORMER, έτσι ώστε οι σταθεροποιητές (P3) να είναι στο ίδιο ύψος με τους οδηγούς ζώνης του CONCORD TRANSFORMER (03).

Οδηγήστε την ασφάλεια σώματος προς τα πίσω έως ότου οι σταθεροποιητές (P3) βρίσκονται στους κόκκινους τομείς των οδηγών ζώνης.

### ΠΡΟΣΟΧΗ!

- Προσέχετε ώστε οι σταθεροποιητές (P3) να έχουν τοποθετηθεί σωστά στους οδηγούς ζώνης του CONCORD TRANSFORMER (03)!
- Το CONCORD PROTECTOR δεν επιτρέπεται να γωνιάζει, να τοποθετείται λοξά ή ανάποδα!

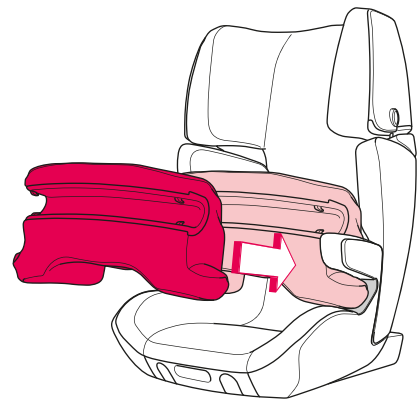

Οδηγήστε τη ζώνη τριών σημείων μπροστά από το CONCORD PROTECTOR στην κλειδαριά και κλείστε την όπως σε έναν ενήλικα. (Πρέπει να ακουστεί ένα καθαρό κλικ.)

Τώρα τοποθετήστε τους ιμάντες. Οδηγήστε τη ζώνη περιτύλιξης και τη διαγώνια ζώνη και από τις δύο πλευρές μέσα από τον οδηγό ζώνης (P2). Τοποθετήστε τις ζώνες στο άγκιστρο ασφάλισης (P1). Η διαγώνια ζώνη περνάει πάνω από την μπροστινή ακμή της πλευρικής προστασίας και της ζώνης περιτύλιξης πάνω από τα μπράτσα του CONCORD TRANSFORMER.

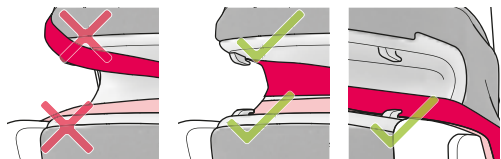

Δεν επιτρέπεται να χρησιμοποιούνται άλλες διαδρομές για τη ζώνη.

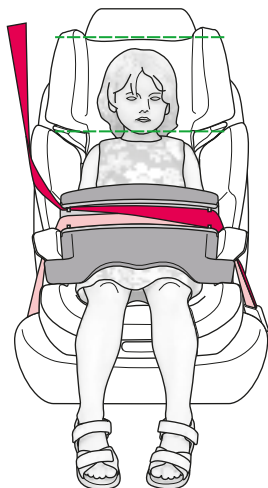

## ΠΡΟΣΟΧΗ!

- Οι ζώνες πρέπει να εδράζονται με ασφάλεια πίσω από το άγκιστρο ασφάλισης (P1)!
- Η ρύθμιση μεγέθους του CONCORD TRANSFORMER πρέπει να προσαρμοστεί στο μέγεθος του παιδιού, όταν χρησιμοποιείτε το CONCORD PROTECTOR!
- Πρώτα σφίξτε τη ζώνη περιτύλιξης και μετά τη διαγώνια ζώνη.
- Προσέχετε ώστε οι ζώνες να εδράζονται καλά και να μην έχουν συστραφεί.

## \_ ΥΠΟΔΕΙΞΕΙΣ ΦΡΟΝΤΙΔΑΣ CONCORD PROTECTOR

Η επένδυση μπορεί να απομακρυνθεί για να πλυθεί. Πριν από την τοποθέτηση αφήστε την επένδυση να στεγνώνει πλήρως! Κατά την τοποθέτηση οδηγήστε την επένδυση πάνω από το CONCORD PROTECTOR και εισάγετε τις συγκρατήσεις στην για αυτές προβλεπόμενη περιστρεφόμενη εγκοπή στον οδηγό ζώνης (P2).

- Σε συνδυασμό με υγρασία, κυρίως κατά το πλύσιμο, μπορεί τα υφάσματα επένδυσης να αποχρωματιστούν ελαφρώς.
- Μην χρησιμοποιείτε διαλυτικά μέσα!



## **\_ ΑΣΦΑΛΙΖΟΝΤΑΣ ΤΟ ΠΑΙΔΙ ΜΕ ΣΥΣΤΗΜΑ ΖΩΝΗΣ 3 ΣΗΜΕΙΩΝ (15KG ΕΩΣ 36KG)**

Καθίστε το παιδί σας καλά πίσω στην περιοχή καθίσματος. Τραβήξτε τη ζώνη 3 σημείων διαγώνια μπροστά από το παιδί στην πόρπη του καθίσματος και δέστε το με τον ίδιο τρόπο όπως σε έναν ενήλικα.

Τώρα τοποθετήστε τις ζώνες. Περάστε τη ζώνη περιτύλιξης και από τις δύο πλευρές και τη διαγώνια ζώνη από το κούμπωμα της ζώνης του καθίσματος μέσω του οδηγού της ζώνης περιτύλιξης. Τέλος, περάστε τη διαγώνια ζώνη μέσω των παρεχόμενων οδηγών ζώνης ώμου.

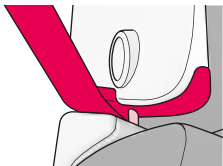

Βεβαιωθείτε, ότι οι ζώνες περνάνε μέσα από το σύστημα γάντζου ασφάλειας.

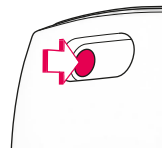

Για να ρυθμίσετε το κάθισμα στο μέγεθος του παιδιού ευγενικά πιέστε το τμήμα του κεφαλιού προς τα κάτω. Τώρα πιέστε το κουμπί ρύθμισης μεγέθους στο πίσω μέρος του προσκέφαλου και κρατήστε το

πιεσμένο, ενώ μετακινείτε το τμήμα του κεφαλιού στην επιθυμητή θέση. Στο κάθισμα μπορείτε συνέχεια να ρυθμίζετε το σωστό μέγεθος έτσι ώστε αυτό να κλειδώνεται στην παρούσα θέση όταν το κουμπί απελευθερωθεί.

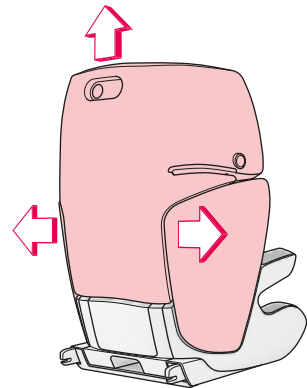

Ο οδηγός ζώνης ώμου θα πρέπει να είναι ελαφριά πάνω από την κορυφή των ώμων του παιδιού. Την ίδια ώρα η ζώνη ώμου θα πρέπει να περνάει κεντρικά ανάμεσα από το λαιμό του παιδιού και από την εξωτερική άκρη του ώμου.

Τραβήξτε τη ζώνη σφιχτά έτσι ώστε η ζώνη περιτύλιξης και η διαγώνια να είναι καλά τοποθετημένες και όχι διπλωμένες. Η ζώνη περιτύλιξης θα πρέπει να είναι στη χαμηλότερη δυνατή θέση. Εάν το όχημα σας διαθέτει ρυθμιστή ύψους ζώνης ρυθμίστε αντίστοιχα το ύψος.

Όταν επιθυμείτε να ελευθερώσετε το παιδί από το κάθισμα εκείνο που πρέπει να κάνετε είναι να ανοίξετε το κουμπώμα και να περάσετε το λουρί πίσω από το παιδί. Για να αφαιρέσετε τη ζώνη ώμου από τον οδηγό πιέστε το κουμπί του κουμπώματος της ζώνης ώμου και τραβήξτε τη ζώνη μπροστά και έξω.

Είναι σημαντικό να βεβαιωθείτε ότι οι ζώνες είναι πάντα σωστά τοποθετημένες, κάθε φορά που το κάθισμα χρησιμοποιείται. Εάν είστε σε δίλλημα, επικοινωνήστε με την CONCORD. Οι ζώνες πρέπει να περνάνε μέσα από τους οδηγούς που είναι στο κάθισμα σημειωμένοι με κόκκινο. Οι ζώνες δε θα πρέπει να κατευθύνονται με άλλον τρόπο.

## \_ ΡΥΘΜΙΖΟΝΤΑΣ ΤΗΝ ΚΛΙΣΗ

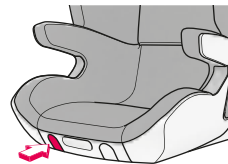

Για να χρησιμοποιήσετε το ρυθμιστή του TRANSFORMER CONCORD πιέστε το κουμπί κλίσης του καθίσματος στην μπροστινή άκρη του καθίσματος.

Συνεχίστε να πιέζετε το κουμπί και μετακινήστε το κάθισμα στην επιθυμητή θέση.

Η κλίση του TRANSFORMER CONCORD είναι συνεχόμενα ρυθμιζόμενη και κλειδώνει στην παρούσα θέση όταν το κουμπί κλίσης απελευθερωθεί.



## \_ ΟΔΗΓΙΕΣ ΦΡΟΝΤΙΔΑΣ

Το κάλυμμα μπορεί να αφαιρεθεί για πλύσιμο. Για να το κάνετε μετακινήστε το τμήμα κεφαλιού στην υψηλότερη θέση. Για να το αφαιρέσετε τραβήξτε το κάλυμμα μακριά από τα σημεία που δένει. Ξεκινήστε αφαιρώντας το τμήμα του κεφαλιού και συνεχίστε με το τμήμα του καθίσματος και τα λουριά των ώμων.

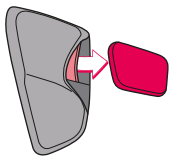

Απομακρύνετε πριν από το πλύσιμο τα τμήματα διογκωμένου πολυστυρολίου από τις επενδύσεις του τομέα των ώμων (02).

- Όταν έρθουν σε επαφή με υγρασία ειδικά κατά τη διάρκεια του πλυσίματος τα υφάσματα των καθισμάτων μπορεί να ξεθωριάσουν.
- Μη χρησιμοποιείτε διαβρωτικά απορρυπαντικά.

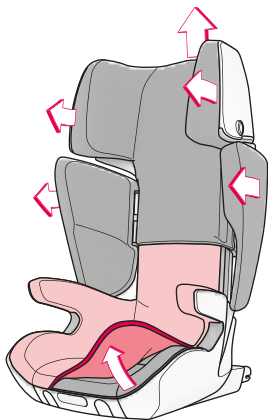

Για να το αντικαταστήσετε ξεκινήστε με το κάλυμμα για το τμήμα του καθίσματος. Πρώτα τραβήξτε το κάλυμμα πάνω από το πλαίσιο καλύμματος της πλάτης. Μετά περάστε το κάτω από τους οδηγούς της ζώνης περιτύλιξης και εισάγετε τα στοιχεία ορισμού στο κανάλι κατά μήκος της γραμμής του καθίσματος.

Τοποθετήστε, τέλος, το κάλυμμα της περιοχής του κεφαλιού (01) και των προστατευτικών της περιοχής των ώμων (02).

Τοποθετήστε το καθένα από τα αντίστοιχα τμήματα από πολυστυρόλιο στη σημειωμένη θήκη, στην εσωτερική πλευρά των επενδύσεων του τομέα των ώμων (02). Στη συνέχεια περάστε τις επενδύσεις πάνω από τις προστασίες του τομέα των ώμων (02).

Οι επενδύσεις και τα τμήματα από πολυστυρόλιο δεν επιτρέπεται να μπερδεύονται!

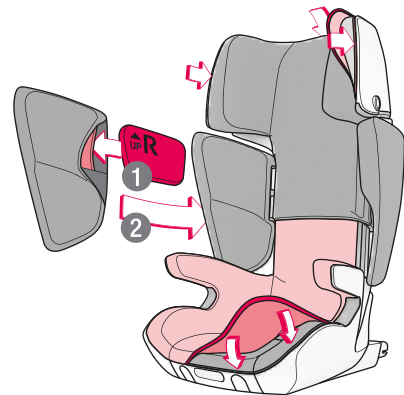

## \_ ΓΕΝΙΚΕΣ ΠΛΗΡΟΦΟΡΙΕΣ:

- Αυτό είναι ένα «παγκόσμιο» σύστημα ασφάλειας. Είναι εγκεκριμένο για γενική χρήση στα αυτοκίνητα σε συμφωνία με τον κανονισμό UN-ECE 44, τροποποίηση 04 και ταιριάζει σε πολλά αλλά όχι σε όλα τα καθίσματα αυτοκινήτων.
- Αυτή η διάταξη συγκράτησης παιδιού των ομάδων ECE I, II και III, ενδείκνυται για παιδιά από περ. 9 μηνών έως 12 ετών και με ένα σωματικό βάρος από 9 έως 36 κιλά.
- Μπορεί να θεωρηθεί ότι το σύστημα ταιριάζει ακριβώς εάν ο κατασκευαστής του αυτοκινήτου δηλώνει στις οδηγίες χρήσης του οχήματος ότι είναι κατάλληλο για εγκατάσταση ενός «παγκόσμιου» συστήματος ασφάλειας οχήματος για σχετικές ηλικίες.
- Αυτό το σύστημα ασφάλειας παιδιών μπορεί να κατηγοριοποιηθεί στην τάξη των «παγκόσμιων», ικανοποιώντας συνθήκες που άλλα μοντέλα δεν μπορούν να καλύψουν ώστε να φέρουν αυτό τον τίτλο.
- Εάν είστε σε δίλημμα παρακαλώ επικοινωνήστε με τον κατασκευαστή του καθίσματος ή τον πωλητή.
- Κατάλληλο μόνο για 3 σημείων ζώνες (περιτύλιξης και διαγώνια) που έχουν ελεγχθεί σε συμφωνία με τον κανονισμό UN-ECE 16 ή άλλα συγκρίσιμα δεδομένα.

## \_ ΓΝΗΣΙΑ ΑΝΤΑΛΛΑΚΤΙΚΑ ΚΑΙ ΕΞΑΡΤΗΜΑΤΑ ΤΗΣ CONCORD

Πληροφορίες για τα γνήσια ανταλλακτικά και αξεσουάρ που διατίθενται στον έμπορο ή κατευθείαν από την Concord

Concord GmbH

Industriestraße 25  
95346 Stadtsteinach

Γερμανία

τηλέφωνο +49 (0)9225.9550-0  
φαξ +49 (0)9225.9550-55

info@concord.de  
www.concord.de

## \_ ΕΓΓΥΗΣΗ

Η εγγύηση ξεκινάει να ισχύει από την μέρα τια αγοράς του προϊόντος. Η περίοδος της εγγύησης ισχύει μέχρι τη νομική περίοδο εξουσιοδότησης στην ενδιαφερόμενη χώρα του τελικού χρήστη. Στην διακριτικότητα του κατασκευαστή, η εγγύηση θα πρέπει να καλύπτει επιδιόρθωση, αντικατάσταση ή επιστροφή χρημάτων.

Η εγγύηση ισχύει μόνο για τον αγοραστή. Σε περίπτωση ατέλειας, ισχυρισμοί δεν μπορούν να ληφθούν υπόψη εκτός και αν ο έμπορος ενημερωθεί για το ελάττωμα όσο το δυνατόν πιο άμεσα από την στιγμή που θα εμφανιστεί.

Εάν ο έμπορος δεν μπορεί να διορθώσει το πρόβλημα μόνος του, θα πρέπει να επιστρέψει το προϊόν στον κατασκευαστή μαζί με τις λεπτομέρειες των παραπόνων, την επίσημη απόδειξη αγοράς και την ημερομηνία αγοράς. Οι κατασκευαστές δεν φέρουν καμία ευθύνη για χαλασμένα προϊόντα που δεν έχουν παρασχει.

Η εγγύηση δεν εφαρμόζεται στις εξής περιπτώσεις:

- Το προϊόν έχει τροποποιηθεί.
- Εάν το προϊόν δεν έχει επιστραφεί στον έμπορο χωρίς απόδειξη μέσα σε 14 ημέρες από τότε που παρουσιάστηκε το πρόβλημα.
- Εάν το πρόβλημα δημιουργήθηκε από λάθος χρήση ή συντήρηση ή εξαιτίας κάποιου άλλου προβλήματος το οποίο αποδεικνύεται ότι είναι λάθος του χρήστη, ή δεν έχουν ακολουθηθεί σωστά οι οδηγίες.
- Εάν οι επισκευές έχουν πραγματοποιηθεί από τρίτους.
- Εάν το πρόβλημα δημιουργήθηκε κατόπιν κάποιου ατυχήματος.
- Εάν ο serial (τμηματικός) αριθμός έχει χαλαστεί ή αφαιρεθεί.

Η εγγύηση δεν λαμβάνει κανένα μέτρο για οποιαδήποτε αλλαγή ή επέμβαση έχει γίνει στο προϊόν κατά την διάρκεια φυσιολογικής χρήσης (φθορά ή σκίσιμο). Η περίοδος εγγύησης δεν θα πρέπει να διαρκεί μετά από οποιαδήποτε μέτρα έχουν παρθεί από τον κατασκευαστή σε περίπτωση ισχυρισμού.



— ΕΛΛΗΝΙΚΑ

— MAGYAR

— ČESKY

— SLOVENSKO

— SLOVENSKY

— POLSKI

— TÜRKÇE

— עברית

— العربية

— РУССКИЙ

Οδηγίες για προσαρμογή και χρήση.

Beszerezési és kezelési útmutató

Návod k montáži a obsluze

Navodila za vgradnjo in uporabo

Návod na montáž a obsluhu

Instrukcja montażu i obsługi

Montaj ve Kullanma Kılavuzu

הוראות לחיבור ושימוש

تعليمات الوصل والاستعمال

Руководство по использованию принадлежности

Concord GmbH // Industriestraße 25  
95346 Stadtsteinach // Germany

Phone +49 (0)9225.9550-0 // Fax +49 (0)9225.9550-55  
info@concord.de // www.concord.de

TRTFP 02/0415 . IM 1793 ,01

