

CONCORD SCOUT

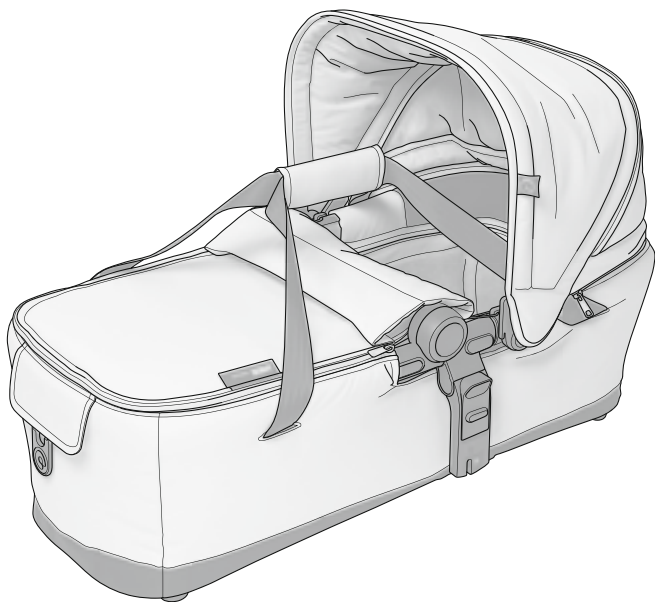

DEUTSCH	03
ENGLISH	13
FRANÇAIS	23
ESPAÑOL	33
ITALIANO	43
PORTUGUÊS	53
NEDERLANDS	63
NORSK	73
DANSK	83
SUOMI	93

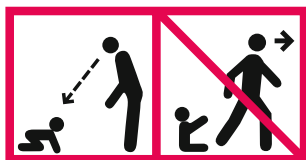

Norm DIN EN 1888:2012

Norm DIN EN 1466:2014

standard DIN EN 1888:2012

standard DIN EN 1466:2014

norme DIN EN 1888:2012

norme DIN EN 1466:2014

norma DIN EN 1888:2012

norma DIN EN 1466:2014

szabvány DIN EN 1888:2012

szabvány DIN EN 1466:2014

_ DEUTSCH

ÜBERSICHT	04
WARNHINWEISE	04
AUFFALTEN	06
ZUFALTEN	07
VERWENDUNG DES SONNENVERDECKS	08
ÖFFNEN DES FUSSBEREICHS	09
VERWENDUNG DES WINDSCHUTZES	09
BEFESTIGEN AUF EINEM CONCORD BUGGY	10
GARANTIE	11
REINIGUNGSINFORMATIONEN	12
CONCORD ORIGINALZUBEHÖR	12

_ VIELEN DANK!

Schön, dass Sie sich für ein Concord Qualitätsprodukt entschieden haben. Sie werden von der Vielseitigkeit und Sicherheit dieses Produktes überzeugt sein. Wir wünschen Ihnen viel Spaß bei der Benutzung Ihrer neuen CONCORD SCOUT Faltragetasche.

_ ÜBERSICHT

01 Arretierungsgurt

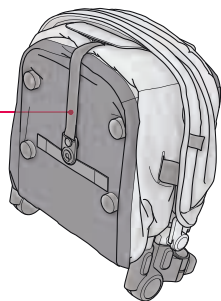

02 Sonnenverdeck

03 Entriegelungsknopf

04 Adapter ProFix-System

05 Oberteil Fußbereich

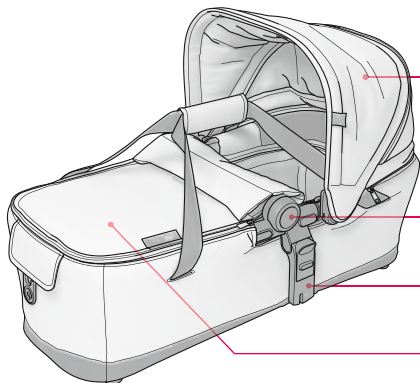

Sollten Sie die hier beschriebenen Hinweise nicht befolgen, kann das die Sicherheit des Kindes beeinträchtigen.

WARNUNG

- WARNUNG! Dieses Produkt ist nur für ein Kind geeignet, das sich noch nicht selbst aufsetzen kann.
- Lassen Sie Ihr Kind nie unbeaufsichtigt.
- WARNUNG! Lassen Sie andere Kinder nicht unbeaufsichtigt in der Nähe der Tragetasche spielen.
- WARNUNG! Dieses Produkt nie auf einem Ständer benutzen.
- Vergewissern Sie sich vor Gebrauch, dass alle Verriegelungen geschlossen sind.
- WARNUNG: Fügen Sie kein zusätzliches Polster hinzu.
- WARNUNG! Nur auf einem festen, waagerechten, trockenem Untergrund verwenden.
- WARNUNG! Verwenden Sie die Tragetasche nicht, wenn Teile gebrochen oder eingerissen sind oder fehlen.
- Benutzen Sie nur Concord Originalzubehör.
- Beachten Sie die Risiken, die von offenem Feuer und anderen Hitzequellen wie elektrischen Heizgeräten, Gasflammen usw. ausgehen, wenn sich diese in unmittelbarer Nähe der CONCORD SCOUT Faltrageetasche befinden.
- Untersuchen Sie die Tragegurte, Befestigungsgurte und den Boden der CONCORD SCOUT Faltrageetasche regelmäßig auf Beschädigungen und Abnutzungserscheinungen.
- Entsorgen Sie die Plastikverpackungen sofort. Sie können für Kinder lebensgefährlich sein.
- Dieses Produkt ist für ein Kind geeignet, das nicht selbständig sitzen, sich herumdrehen und sich nicht auf seine Hände und Knie hochstemmen kann. Maximales Gewicht des Kindes: 9 kg.
- WARNUNG! Lassen Sie die flexiblen Tragegriffe nicht im Inneren der Tragetasche.
- Überprüfen Sie, ob sich der Kopf Ihres Kindes in einer höheren Position als sein übriger Körper befindet.

_ WARNHINWEISE

WICHTIG

- Anleitungen für spätere Rückfragen aufbewahren.
- Lesen Sie die Bedienungsanleitung vor der Benutzung der CONCORD SCOUT Faltrageetasche aufmerksam durch.

_ AUFFALTEN

Stellen Sie die CONCORD SCOUT Faltragetasche auf den Fußboden. Klappen Sie die Adapter (04) des ProFix-Systems nach außen. Lösen Sie die Arretierungsgurte (01) so, dass sich die Seitenwände vollständig auf falten.

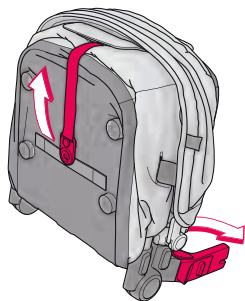

Drücken Sie die Entriegelungsknöpfe (03) am Zentralgelenk. Bewegen Sie den Rohrrahmen der CONCORD SCOUT Faltragetasche an der Oberkante auseinander und ziehen Sie das Zentralgelenk nach oben, bis es auf beiden Seiten hörbar einrastet.

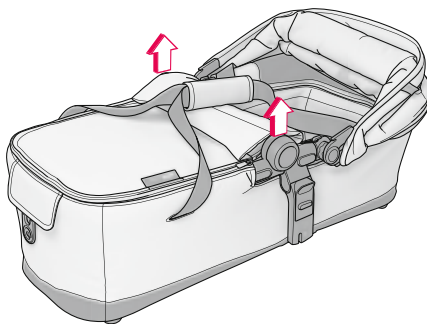
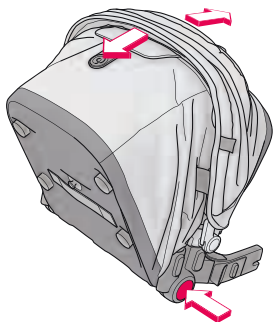

_ ZUFALTEN

Klappen Sie das Sonnenverdeck (02) der CONCORD SCOUT Faltragetasche nach unten. Schließen Sie das Oberteil des Fußbereichs (05) und legen Sie die Tragegurte darauf. Drücken Sie die Entriegelungsknöpfe (03) und bewegen Sie das Zentralgelenk nach unten. Klappen Sie den Rohrrahmen der CONCORD SCOUT Faltragetasche zusammen, bis er hörbar einrastet.

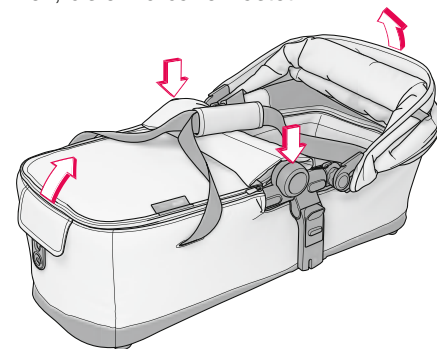
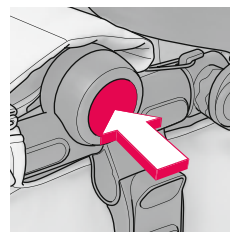

Ziehen Sie die Arretierungsgurte (01) nach oben heraus und verankern Sie diese an den dafür vorgesehenen Punkten auf der Unterseite. Klappen Sie die Adapter (04) des ProFix-Systems nach innen.

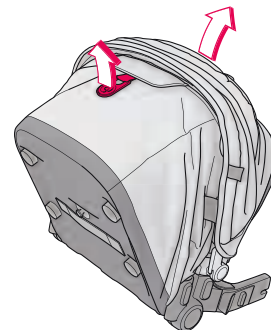

_ VERWENDUNG DES SONNENVERDECKS

Das Sonnenverdeck (02) der CONCORD SCOUT Faltragetasche kann auf- und zugeklappt oder vollständig entfernen werden. Um das Sonnenverdeck abzunehmen, öffnen Sie den Reißverschluss zwischen Sonnenverdeck und Faltragetasche. Ziehen Sie anschließend die Adapter des Sonnenverdeckes nach außen vom Rohrrahmen ab.

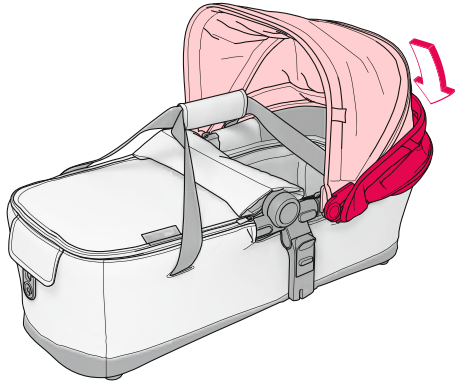

Um das Sonnenverdeck (02) an der CONCORD SCOUT Faltragetasche zu montieren, legen Sie die Tragegurte auf den Fußbereich. Stecken Sie die Adapter des Sonnenverdeckes neben dem Zentralgelenk auf den Rohrrahmen und verbinden Sie danach das Sonnenverdeck mit Hilfe des Reißverschlusses mit der Faltragetasche.

_ ÖFFNEN DES FUßBEREICHS

Um den Fußbereich der CONCORD SCOUT Faltragetasche zu öffnen, lösen Sie die Befestigungslaschen an den Adaptern des Sonnenverdeckes. Ziehen Sie den Reißverschluss des Fußbereichs bis zur gewünschten Position auf und klappen Sie das Oberteil des Fußbereichs (05) auf. Um das Oberteil des Fußbereichs abzunehmen muss der Reißverschluss vollständig geöffnet werden.

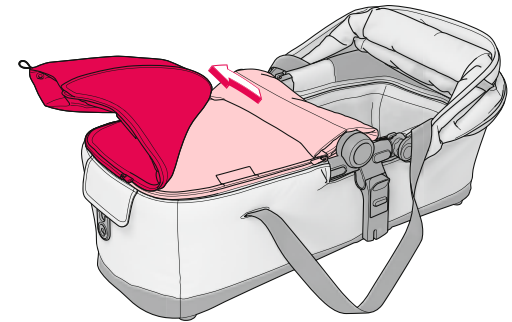
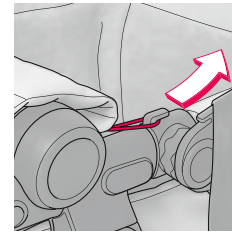

_ VERWENDUNG DES WINDSCHUTZES

Um den Windschutz der CONCORD SCOUT Faltragetasche aufzustellen, lösen Sie die Druckknöpfe auf der Oberseite des Fußbereichs (05). Verschieben Sie anschließend den Windschutz in Richtung des Kopfbereichs und befestigen ihn dort an den dafür vorgesehenen Druckknöpfen.

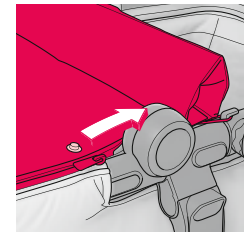

_ BEFESTIGUNG AUF EINEM CONCORD BUGGY

Um die CONCORD SCOUT Faltrageetasche auf einem Fahrgestell zu fixieren, richten Sie die Faltrageetasche so aus, dass der Kopf des Kindes nach vorne (in Fahrtrichtung) zeigt und stecken Sie die Adapter (04) in die dafür vorgesehenen Aufnahmen des Fahrgestells und lassen sie hörbar einrasten.

WARNUNG!

- Vergewissern Sie sich vor Gebrauch, dass alle Verriegelungen geschlossen sind

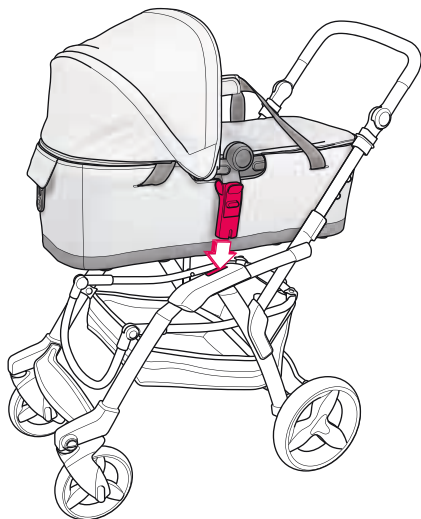

Um die Faltrageetasche aus ihrer Fixierung zu lösen, ziehen Sie die Entriegelungsknöpfe an den Adaptern (04) nach oben und ziehen die CONCORD SCOUT Faltrageetasche nach oben vom Fahrgestell ab.

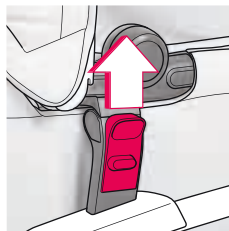

_ GARANTIE

Die Garantie beginnt mit dem Zeitpunkt des Erwerbs. Die Garantiedauer entspricht der jeweils im Endverbraucherland gültigen gesetzlichen Gewährleistungsfrist. Inhaltlich umfasst die Garantie Nachbesserung, Ersatzlieferung oder Minderung nach Wahl des Herstellers.

Die Garantie bezieht sich nur auf den Erstverwender. Im Falle eines Mangels kommen Garantierechte nur in Betracht, wenn der Defekt unverzüglich nach erstmaligem Auftreten dem Fachhändler angezeigt wurde. Kann der Fachhändler das Problem nicht lösen, so wird dieser das Produkt mit einer genauen Beschreibung der Beanstandung sowie einem offiziellen Kaufbeleg mit Kaufdatum an den Hersteller zurückschicken. Der Hersteller übernimmt keine Haftung für Schäden an Produkten, die nicht von ihm geliefert worden sind.

Der Garantieanspruch entfällt, wenn:

- das Produkt verändert wurde.
- das Produkt nicht komplett mit dem Kaufbeleg innerhalb von 14 Tagen nach Auftreten des Mangels zum Händler zurückgebracht wird.
- der Defekt durch eine falsche Handhabung oder Wartung oder durch anderweitiges Verschulden des Verwenders entstanden ist, insbesondere auch, wenn die Gebrauchsanweisung nicht beachtet wurde.
- Reparaturen am Produkt von Dritten ausgeführt wurden.
- der Defekt durch einen Unfall entstanden ist.
- die Seriennummer beschädigt oder entfernt wurde.

Veränderungen oder Verschlechterungen des Produkts, die durch den vertragsmäßigen Gebrauch herbeigeführt werden (Abnutzung) sind kein Garantiefall. Durch Leistungen des Herstellers im Garantiefall wird die Garantie nicht verlängert.

_ REINIGUNGSMFORMATIONEN

Um die CONCORD SCOUT Faltreltasche von leichten Verschmutzungen zu befreien, genügt es, sie mit einer weichen Bürste oder einem feuchten Tuch zu reinigen.

_ CONCORD ORIGINALZUBEHÖR

Informationen zu Concord Originalzubehör erhalten Sie bei Ihrem Fachhändler oder direkt bei Concord.

Concord GmbH
Industriestraße 25
95346 Stadtsteinach
Germany

Phone +49 (0)9225.9550-0
Fax +49 (0)9225.9550-55
info@concord.de

www.concord.de

- _ **D** // GEEIGNETE BUGGY-FAHRGESTELLE
- _ **GB** // COMPATIBLE BUGGY CHASSIS
- _ **F** // CHASSIS DE POUSETTES APPROPRIES
- _ **E** // CHASIS DE SILLA DE PASEO ADECUADOS
- _ **I** // TELAI PER PASSEGGINO COMPATIBILI
- _ **P** // CHASSIS DO CARRINHO DE BEBÉ COMPATÍVEIS
- _ **NL** // GESCHIKTE BUGGY-ONDERSTELLEN
- _ **N** // EGNEDE BUGGY-CHASSISER
- _ **DK** // EGNEDE BUGGY CHASSISRAMMER
- _ **FIN** // YHTEENSOPIVA ISTUINRUNKO

- CONCORD **AVENUE**
- CONCORD **CAMINO**
- CONCORD **NEO**
- CONCORD **WANDERER**

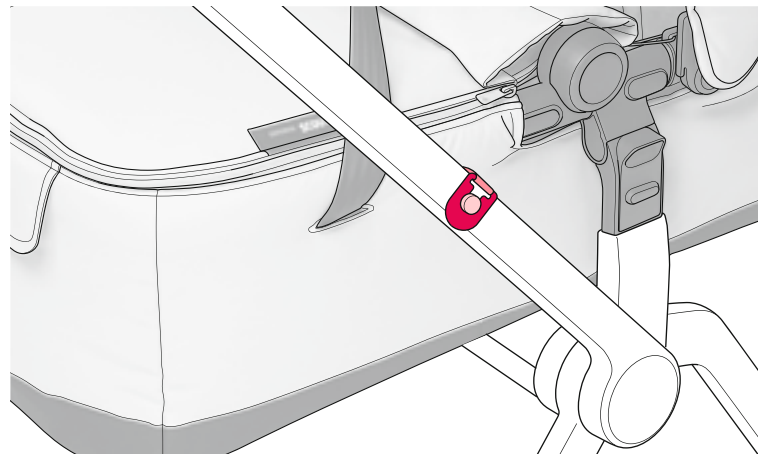

- CONCORD **AVENUE**
- CONCORD **CAMINO**
- CONCORD **FUSION**
- CONCORD **NEO**
- CONCORD **SOUL**
- CONCORD **WANDERER**

_ **DEUTSCH**
_ **ENGLISH**
_ **FRANÇAIS**
_ **ESPAÑOL**
_ **ITALIANO**
_ **PORTUGUÊS**
_ **NEDERLANDS**
_ **NORSK**
_ **DANSK**
_ **SUOMI**

Einbau- und Bedienungsanleitung
Instructions for attachment and use
Directives d'installation et mode d'emploi
Instrucciones de montaje y de uso
Istruzioni per l'uso e il montaggio
Manual de montagem e de utilização
Inbouw- en bedieningshandleiding
Bruksanvisning og monteringsveiledning
Monterings- og betjeningsvejledning
Kiinnitys- ja käyttöohjeet

Concord GmbH
Industriestraße 25
95346 Stadtsteinach
Germany

Phone +49 (0)9225.9550-0
Fax +49 (0)9225.9550-55
info@concord.de

www.concord.de

