

CONCORD TRANSFORMER XT

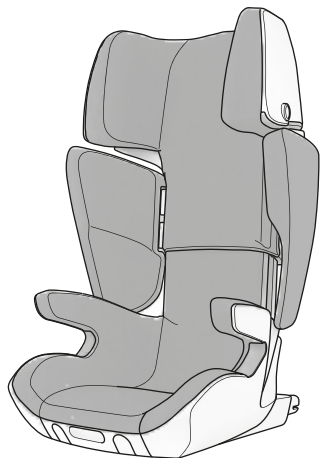

DEUTSCH	03
ENGLISH	25
FRANÇAIS	47
ESPAÑOL	69
ITALIANO	91
PORTUGUÊS	113
NEDERLANDS	135
NORSK	157
DANSK	179
SUOMI	201

Kindergewicht 15 kg- 36 kg
child's weight

ca. Alter 3-12 Jahre
approx age

ECE Gruppen II und III
ECE group

Norm ECE R44 04
standard ECE R44 04
norme ECE R44 04
norma ECE R44 04
szabvány ECE R44 04



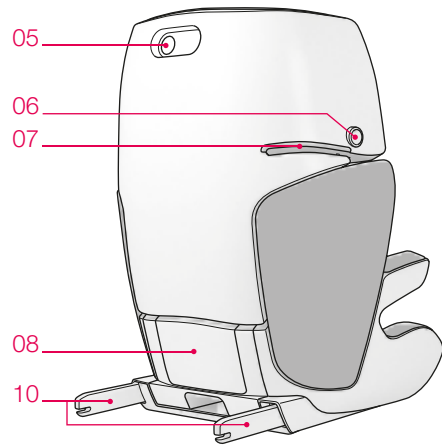
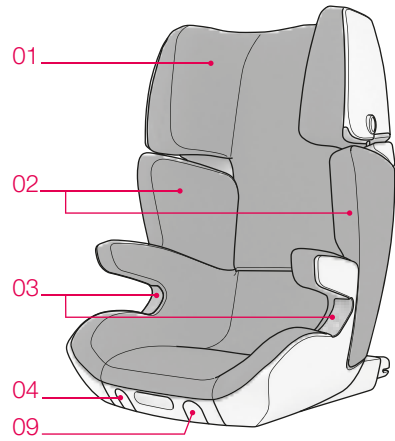

_ PORTUGUÊS

VISTA GERAL	114
MUITO OBRIGADO!	116
INDICAÇÕES	116
UTILIZAÇÃO DO CONCORD TRANSFORMER	120
MONTAGEM DO CONCORD TRANSFORMER	121
MONTAGEM DO CONCORD TRANSFORMER COM TWINFIX	122
DESMONTAGEM DO CONCORD TRANSFORMER COM TWINFIX	124
PARA VEÍCULOS COMPATÍVEIS COM TWINFIX	125
PROTECÇÃO DA CRIANÇA COM CINTO DE SEGURANÇA DE TRÊS PONTOS	126
UTILIZAÇÃO DA REGULAÇÃO DE INCLINAÇÃO	129
INSTRUÇÕES DE CONSERVAÇÃO	130
INFORMAÇÕES GERAIS	132
ACESSÓRIO ORIGINAL CONCORD	133
GARANTIA	133

_ VISTA GERAL

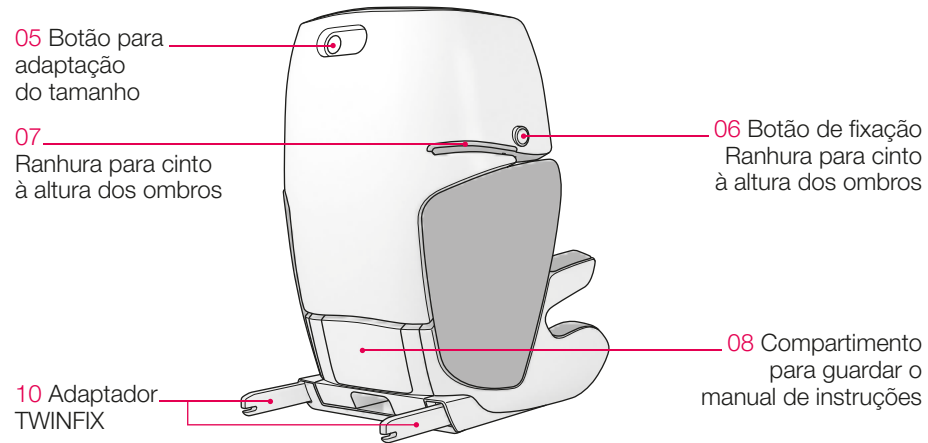
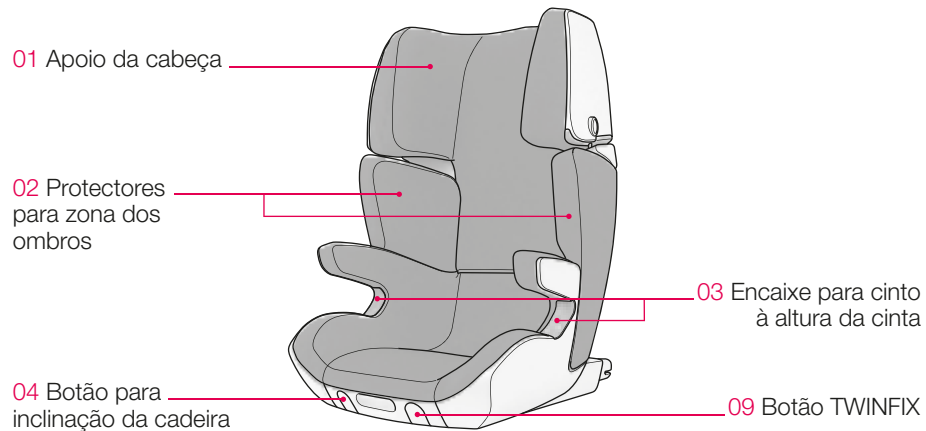

_ MUITO OBRIGADO!

Obrigada por ter escolhido um produto de qualidade Concord. Irá ficar convencido com a versatilidade e segurança deste produto. Esperamos que o seu novo CONCORD TRANSFORMER lhe proporcione momentos agradáveis.

_ INDICAÇÕES

ATENÇÃO!

- Antes da utilização do CONCORD TRANSFORMER leia atentamente o manual de instruções e guarde este para uma consulta futura. Caso não siga as indicações aqui descritas tal pode prejudicar a segurança da criança!
Para o transporte de crianças no veículo também devem ser tidas em consideração as indicações no manual de instruções do respectivo veículo.

AVISO!

- Nunca deixe o seu filho sem vigilância.
- Por vezes, nos bolsos das calças ou casacos, as crianças têm objectos (brinquedos etc.) ou peças de vestuário com partes fixas (p. ex. fivelas de cintos). Certifique-se que estes objectos não ficam presos entre a criança e o cinto de segurança, pois em caso de acidente poderiam provocar ferimentos desnecessários. Estes perigos também se aplicam aos adultos!
- Mas é claro que os mais pequenos são muito mais energéticos. Por isso, explique às crianças a importância de estar sempre bem seguro. Assim torna-se evidente que não deve alterar a posição do cinto nem abrir o respectivo fecho.
- A segurança do seu filho só é totalmente garantida se a montagem e operação do dispositivo de segurança forem realizados de acordo com as normas.
- As tiras do cinto devem estar bem esticadas e sem ficar torcidas e protegidas contra danos.
- Proteja a área não estofada do CONCORD TRANSFORMER contra a exposição solar directa, para evitar que o seu filho se queime.
- O sistema de retenção para crianças não pode ser danificado por peças móveis no habitáculo do veículo ou pelas portas, nem ficar preso.
- Não efectue quaisquer alterações no CONCORD TRANSFORMER que possam colocar em risco a segurança do seu filho.

- Após um acidente, o CONCORD TRANSFORMER deve ser substituído ou enviado ao fabricante para inspecção, juntamente com um relatório do acidente.
- Informe também o passageiro sobre a remoção da criança em caso de acidente.
- Nunca deixe o seu filho sem vigilância na cadeira auto quer esteja preso com o cinto ou não.
- Segure as bagagens e outros objectos para diminuir o risco de ferimentos em caso de acidente.
- O manual de instruções deve estar sempre disponível junto à cadeira auto.
- Não é permitida a utilização de acessórios e peças de substituição; em caso de violação desta proibição, expira a garantia.
A excepção são os acessórios especiais originais da CONCORD.
- Adequado para veículos com cinto de segurança de três pontos, verificados de acordo com a norma ECE 16 ou um padrão semelhante.

Através de um longo tempo de utilização do CONCORD TRANSFORMER é natural que os revestimentos do assento e outras peças possam sofrer um desgaste diferente, dependendo da duração e intensidade da utilização, necessitando ser substituídos. Não podem ser por isso concedidas garantias de durabilidade com indemnização, que excedam a duração da garantia de 6 meses. Para o pós-venda dirija-se à sua loja de artigos de criança e bebé especializada, aos departamentos técnicos das grandes lojas, ao mercado de acessórios automóveis ou às empresas de encomenda. Aí poderá obter o catálogo completo de acessórios para as cadeiras auto da Dort CONCORD.

O fecho do cinto do veículo não pode ficar acima do encaixe para cinto à altura da cinta. Em caso de dúvida ou incerteza, entre em contacto com a CONCORD. Os cintos de segurança só podem encaixar na cadeira na posição e pontos de contacto indicados no manual de instruções. Estão proibidas outras posições do cinto.

Caso o banco onde coloca a cadeira auto possua um airbag recomendamos o deslocamento do assento do veículo totalmente para trás. Além disso, em veículos com airbags frontais e laterais, deve-se ter em atenção as indicações no manual de instruções do respectivo veículo. Aqui, o cinto para os ombros/diagonal deve passar do suporte do veículo para a frente, para a ranhura para cinto à altura dos ombros (07). Se necessário, corrigir a posição do assento do veículo.

_ UTILIZAÇÃO DO CONCORD TRANSFORMER

Para a segurança do seu filho escolheu a nossa cadeira CONCORD TRANSFORMER.

O produto foi fabricado sob um rigoroso controlo de qualidade. As suas excelentes propriedades de segurança só serão aproveitadas ao máximo se a cadeira auto for correctamente utilizada.

O revestimento é uma importante parte integrante e contribui para a eficácia da cadeira; por isso, só podem ser utilizados revestimentos originais!

Tenha ainda em atenção o cumprimento do manual de montagem e de utilização.

A cadeira pode ser aplicada em todos os assentos do veículo que possuam um cinto de segurança de três pontos. Após analisar as estatísticas relativamente a acidentes, recomendamos posicionar a cadeira atrás do banco do passageiro.

_ MONTAGEM DO CONCORD TRANSFORMER

Coloque o CONCORD TRANSFORMER no sentido de marcha no assento do veículo ou no banco.

O CONCORD TRANSFORMER deve assentar o melhor possível no banco. Em veículos com apoios para a cabeça de série, ajustar ou desmontar estes últimos pode ajudar a conseguir uma melhor montagem da cadeira.

Tenha em atenção que os apoios de cabeça devem ser novamente colocados na posição correcta quando há um adulto a viajar nesse banco.



O CONCORD TRANSFORMER deve ser sempre fixado com o cinto do veículo, mesmo sem crianças. Durante a viagem ou em caso de acidente a cadeira poderia provocar ferimentos nos outros passageiros.



_ MONTAGEM DO CONCORD TRANSFORMER COM TWINFIX

Puxe o botão TWINFIX (09) para a frente até o adaptador TWINFIX (10) ficar totalmente estendido na parte de trás da cadeira auto.

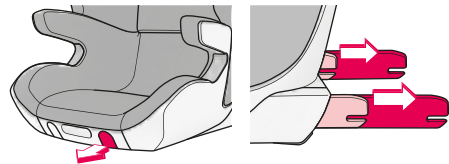

Posicione o CONCORD TRANSFORMER no sentido de marcha no assento ou banco do veículo equipado com pontos de apoio ISOFIX.

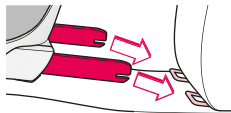

Desloque a cadeira auto para trás, para os pontos de apoio ISOFIX, até ambos os mecanismos de fecho do adaptador TWINFIX (10) encaixarem de forma audível e as indicações de segurança em ambos os adaptadores ficarem verdes!

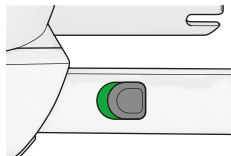

Mantenha o botão TWINFIX (09) puxado e desloque o CONCORD TRANSFORMER para trás, até encostar o mais e melhor possível no encosto do banco do veículo. Solte o botão TWINFIX (09) quando o banco se encontrar na posição desejada.

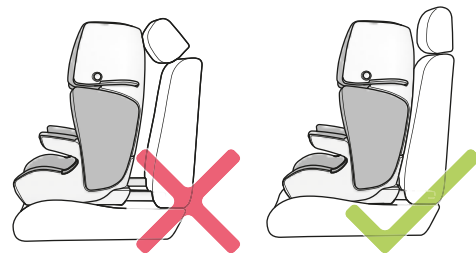

Em veículos com apoios para a cabeça de série, ajustar ou desmontar estes últimos pode ajudar a conseguir uma melhor montagem da cadeira. Tenha em atenção que os apoios de cabeça devem ser novamente colocados na posição correcta quando há um adulto a viajar nesse banco.

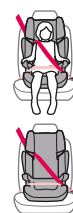

ATENÇÃO!

- O TWINFIX é um sistema de fixação adicional para estabilizar o CONCORD TRANSFORMER e não substituir a proteção com o cinto de segurança do veículo.
- As crianças e a cadeira sem criança devem ser sempre protegidas com o cinto de segurança de 3 pontos do veículo.

_ DESMONTAGEM DO CONCORD TRANSFORMER COM TWINFIX

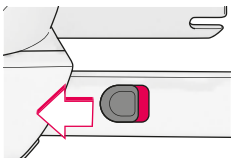

Para desmontar o CONCORD TRANSFORMER, puxe o botão TWINFIX (09) para a frente e faça deslizar a cadeira totalmente para a frente. Puxe agora os botões de segurança nas laterais do adaptador TWINFIX (10) para a frente, até as indicações de segurança ficarem a vermelho. Retire agora a cadeira dos pontos de apoio ISOFIX puxando para a frente.

Coloque a cadeira com a parte de trás sobre uma superfície plana. Puxe o botão TWINFIX (09) e pressione então a cadeira para baixo, até os adaptadores TWINFIX (10) entrarem totalmente! Para evitar danos na superfície tenha atenção para que a superfície esteja limpa, seja lisa e o mais suave possível!

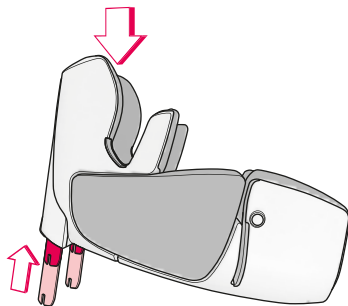

_ PARA VEÍCULOS COMPATÍVEIS COM TWINFIX

O CONCORD TRANSFORMER com sistema CONCORD TWINFIX foi autorizado para a utilização „semi-universal“ e é adequado para a montagem em assentos de determinados veículos.

Na página „CAR FITTING LIST“ pode encontrar uma vista geral actualizada (à data de produção da sua cadeira) com todos os veículos e bancos adequados para a utilização do sistema CONCORD TWINFIX.

Também pode encontrar uma lista sempre actualizada em www.concord.de.

_ PROTECÇÃO DA CRIANÇA COM CINTO DE SEGURANÇA DE TRÊS PONTOS

Posicione o seu filho bem na superfície do assento. Coloque o cinto de segurança de três pontos, passando-o pela frente da criança, e feche-o tal como se tratasse de um adulto. (deve ser audível um clique.)

Posicione agora as tiras do cinto. Insira o cinto para a cintura de ambos os lados, bem como o cinto diagonal, no encaixe à altura da cinta (03) do lado de fecho. De seguida, insira o cinto diagonal na respectiva ranhura para cinto à altura dos ombros (07).

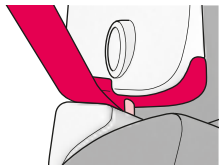

Tenha atenção para que o cinto fique dentro do gancho de segurança.

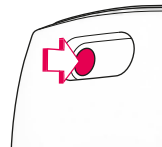

Para adaptar o CONCORD TRANSFORMER ao tamanho da criança, pressione o apoio da cabeça (01) ligeiramente para baixo. Pressione agora o botão

para adaptação do tamanho (05) na parte de trás do encosto e desloque o apoio da cabeça (01) para a posição desejada, mantendo o botão (05) premido. O tamanho do CONCORD TRANSFORMER pode ser ajustado progressivamente e a actual posição pode ser memorizada soltando o botão (05).



A ranhura para cinto à altura dos ombros (07) deve ficar um pouco mais acima da extremidade superior dos ombros. Em simultâneo, o cinto para os ombros deve passar entre o pescoço e a extremidade exterior dos ombros.

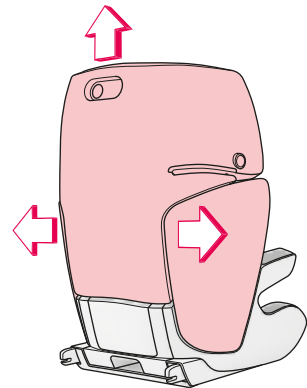

Estique o cinto de forma a que o cinto para a cinta e o cinto diagonal assentem bem e certifique-se que os cintos não ficam torcidos. Aqui o cinto para a cinta deve passar o mais em baixo possível. Caso o seu veículo esteja equipado com um ajuste em altura do cinto de segurança, posicione este na altura mais apropriada.

Ao sair da cadeira basta abrir o fecho e retirar o cinto da frente da criança. Para retirar o cinto para os ombros da respectiva ranhura, pressione o botão de fixação da ranhura para cinto à altura dos ombros (06) e puxe o cinto para a frente.

No entanto, ao reutilizar, tenha sempre em atenção o correcto posicionamento das tiras do cinto. Caso tenha dúvidas durante a montagem, dirija-se à CONCORD para as esclarecer. Os cintos devem passar pelas ranhuras marcadas a vermelho na cadeira. Não podem ser utilizadas outras posições do cinto.

_ UTILIZAÇÃO DA REGULAÇÃO DE INCLINAÇÃO

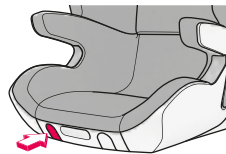

Para utilizar a regulação de inclinação do CONCORD TRANSFORMER prima o botão Inclinação da cadeira (04) na parte dianteira da cadeira.

Mantenha o botão premido e desloque a cadeira até à posição desejada.

A inclinação do CONCORD TRANSFORMER pode ser regulada progressivamente e é memorizada a actual posição soltando o botão Inclinação da cadeira (04).

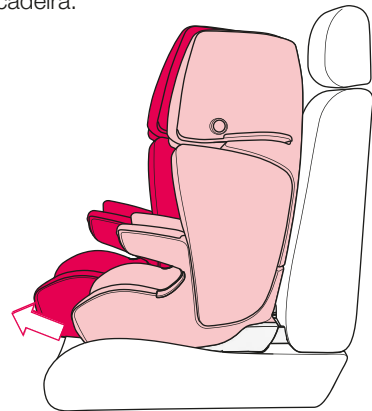

_ INSTRUÇÕES DE CONSERVAÇÃO

O revestimento pode ser removido para limpeza. Para tal, coloque o apoio da cabeça (01) totalmente para cima. Para retirar, retire agora o revestimento da sua fixação! Comece por retirar na área do apoio da cabeça (01), depois segue-se a área do assento e os protectores para a zona dos ombros (02).

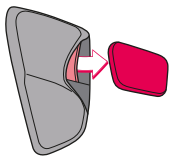

Antes de lavar, remova as peças em styropor dos revestimentos da zona dos ombros (02).

- Devido à humidade, principalmente ao lavar, o tecido do revestimento pode desbotar ligeiramente.
- Não utilize solventes!

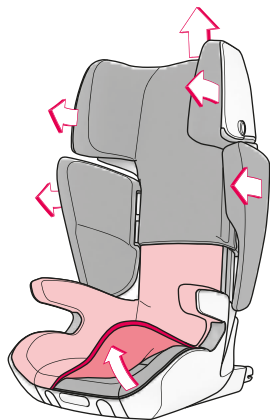

Ao colocar comece com o revestimento da área do assento. Primeiro coloque o revestimento sobre a placa de cobertura no encosto. De seguida, insira sob os encaixes para cinto à altura da cinta (03) e encaixe as fixações nos canais previstos para tal.

Por fim, coloque o revestimento do apoio da cabeça (01) e os protectores para a zona dos ombros (02).

Posicione as peças em styropor adequadas na bolsa assinalada, na parte interior dos revestimentos da zona dos ombros (02). Em seguida, puxe os revestimentos através das protecções da zona dos ombros (02).

Os revestimentos e as peças em styropor não devem ser confundidas!

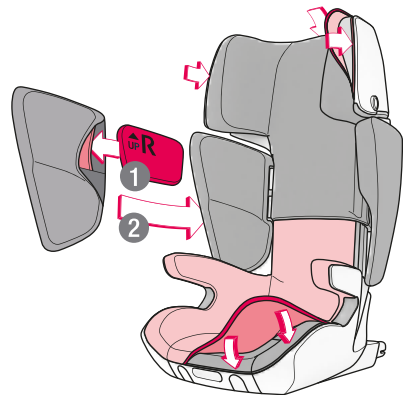

_ INFORMAÇÕES GERAIS

- Este é um equipamento de segurança „universal“ para crianças. Foi autorizado de acordo com a norma ECE 44, série de alterações 04 para a utilização geral em veículos e adapta-se à maioria (mas não todos) dos bancos de veículos ligeiros.
- Este equipamento de segurança dos grupos ECE II e III é apropriado para crianças entre os 3 e os 12 anos de idade e com um peso entre 15 - 36 Kg.
- Pressupõe-se o assentamento correcto do dispositivo se o fabricante do veículo esclarecer no respectivo manual que o veículo é adequado para a integração de um dispositivo de retenção para crianças „universal“ da respectiva faixa etária.
- Este dispositivo foi classificado, de acordo com as mais rígidas condições, na classe „universal“ como versões anteriores que não possuem esta designação.
- Caso existam dúvidas, pode informar-se junto do fabricante do dispositivo de retenção ou junto dos negociantes.
- Adequado apenas para veículos com cinto de segurança de três pontos, que tenham sido verificados e autorizados de acordo com a norma ECE 16 ou um padrão semelhante.

_ ACESSÓRIO ORIGINAL CONCORD

Pode obter mais informações acerca dos acessórios originais Concord junto do seu comerciante especializado ou directamente na Concord.

Concord GmbH
Industriestraße 25
95346 Stadtsteinach
Germany

Phone +49 (0)9225.9550-0
Fax +49 (0)9225.9550-55

info@concord.de
www.concord.de

_ GARANTIA

A garantia é válida a partir do momento de aquisição. O prazo da garantia corresponde às prescrições legais relativas ao prazo de garantia do respectivo país consumidor final. A garantia engloba retoques, substituição ou reduções de acordo com o fabricante.

A garantia só é válida para o primeiro utilizador. No caso de uma avaria, o direito de garantia só é válido se a avaria for imediatamente apresentada ao vendedor. Se o vendedor não conseguir resolver o problema, o produto será devolvido ao fabricante com uma descrição exacta da reclamação e com o talão de compra com a respectiva data de compra.

O fabricante não assume a responsabilidade por produtos com danos que não foram fornecidos por ele.

O direito de garantia é anulado no caso:

- do produto ter sido alterado.
- do produto não ter sido devolvido ao vendedor, completo e com o talão de compra, dentro de um prazo de 14 dias após ter surgido a avaria.
- da avaria ter sido causada devido a uma utilização ou manutenção incorrecta ou por culpa do utilizador, sobretudo se este não respeitou o manual de instruções.
- de reparações executadas por terceiros.
- da avaria ter sido causada devido a um acidente.
- o número de série tiver sido danificado ou retirado.

A deterioração ou alterações do produto que não foram causadas pela utilização normal (desgaste) não são abrangidas pela garantia. A garantia não é prolongada através de serviços realizados pelo fabricante abrangidos pela garantia.

_ **DEUTSCH**

_ **ENGLISH**

_ **FRANÇAIS**

_ **ESPAÑOL**

_ **ITALIANO**

_ **PORTUGUÊS**

_ **NEDERLANDS**

_ **NORSK**

_ **DANSK**

_ **SUOMI**

Einbau- und Bedienungsanleitung

Instructions for attachment and use

Directives d'installation et mode d'emploi

Instrucciones de montaje y de uso

Istruzioni per l'uso e il montaggio

Manual de montagem e de utilização

Inbouw- en bedieningshandleiding

Bruksanvisning og monteringsveiledning

Monterings- og betjeningsvejledning

Kiinnitys- ja käyttöohjeet

Concord GmbH // Industriestraße 25
95346 Stadtsteinach // Germany

Phone +49 (0)9225.9550-0 // Fax +49 (0)9225.9550-55
info@concord.de // www.concord.de

TRTF 04/0415 . IM 1838 ,01

